

ECOLE NATIONALE SUPERIEURE
DES SCIENCES DE L'INFORMATION
ET DES BIBLIOTHEQUES

DIPLOME DE CONSERVATEUR
DE BIBLIOTHEQUE

MEMOIRE D'ETUDE

L'EVALUATION DES COLLECTIONS DE
PERIODIQUES ET
L'EVALUATION DES INDEX
BIBLIOGRAPHIQUES
EN DESIGN ET ART APPLIQUE

Isabelle Rollet

sous la direction de M. MELOT,
Conseil Supérieur des Bibliothèques.

1992

ECOLE NATIONALE SUPERIEURE
DES SCIENCES DE L'INFORMATION
ET DES BIBLIOTHEQUES

DIPLOME DE CONSERVATEUR
DE BIBLIOTHEQUE

MEMOIRE D'ETUDE

L'EVALUATION DES COLLECTIONS DE
PERIODIQUES ET
L'EVALUATION DES INDEX
BIBLIOGRAPHIQUES
EN DESIGN ET ART APPLIQUE

Isabelle Rollet

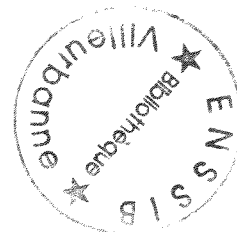

sous la direction de M. MELOT,
Conseil Supérieur des Bibliothèques.

En stage à la Bibliothèque Royale de Stockholm, août
1992, sous la responsabilité de M. SANDGREN,
à la Bibliothèque d'Art de Stockholm, septembre 1992,
sous la responsabilité de Mme SANDELS,
et au Centre de documentation du Centre de Création
Industrielle, Paris, octobre 1992, sous la
responsabilité de M. PITON.

1992

1991
DCB
28

2

RESUME : Après l'exposé des tentatives suédoises d'adaptation du Conspectus, un dispositif simple d'évaluation des collections de périodiques est proposé. Cette évaluation, quantitative, se combine avec celle des index bibliographiques du domaine choisi, le design et les arts appliqués.

DESCRIPTEURS : évaluation - périodique - collection - index - bibliographie - art décoratif - art graphique - Suède - France

ABSTRACT : The Swedish attempts to adapt the Conspectus model to a new context are set out and, afterwards, an easy device for evaluating the periodicals collections is suggested. The quantitative evaluation is combined with the evaluation of the bibliographical index of the field of design and applied art.

KEYWORDS : evaluation - periodical - collection - index - bibliography - decorative art - drawing art - Sweden - France

Introduction	4
I. L'élaboration du projet	5
1. La double origine du projet	5
1.1. L'évaluation des instruments bibliographiques	5
1.2. L'évaluation des collections	5
2. Le projet initial	6
3. Les méthodes d'évaluation	6
3.1. La méthode Conspectus	7
3.2. Les expériences suédoises du modèle Conspectus	7
3.2.1. Un projet antérieur	7
3.2.2. Méthode et buts du projet pilote	8
3.2.3. Résumés des résultats et conclusions sur la méthode	9
3.3. Art moderne et bibliographie : une évaluation qualitative	12
4. Le projet final	12
II. L'étude et les résultats	13
1. Les sources retenues	13
1.1. Les sources principales	13
1.1.1. pour les index bibliographiques	13
1.1.2. pour les bibliographies spécialisées	13
1.1.3. pour les fonds documentaires	14
1.2. Les sources annexes	15
1.2.1. pour les index bibliographiques	15
1.2.2. pour les fonds documentaires	16
1.3. Les limites de la démarche retenue	16
1.3.1. La pertinence des choix	16
1.3.2. La pertinence de la liste	17
1.3.3. Les facteurs d'imprécision	18
1.3.4. Les limites de l'évaluation quantitative	18
2. Les résultats et leur commentaire	18
2.1. Tableau général des périodiques retenus	18
2.2. Indicateurs	18
2.2.1. Indicateurs pour les collections	18
2.2.2. Indicateurs pour les instruments bibliographiques	21
2.2.3. L'indexation des collections françaises	22
2.2.4. Le dépouillement interne	24
2.2.5. Les manques les plus flagrants	26
III. Les conditions d'une évaluation qualitative	27
1. Le foisonnement du secteur "design et art appliqué"	27
2. Les classifications existantes	28
3. Essai de typologie	29
Liste 1 : tableau général des périodiques retenus	38
Liste 2 : les "indispensables"	57
Liste 3 : les "manques"	60
Conclusion	62
Bibliographie	63
Annexes	64

INTRODUCTION

C'est du travail de recherche de H. Bellet qu'est né le projet présenté dans ce mémoire, l'étude d'un dispositif d'évaluation de collections de périodiques et d'index bibliographiques dans un domaine particulier. L'intérêt de ce projet tenait, nous semblait-il, au souci d'évaluer en même temps les collections et les outils bibliographiques. Nous n'avons envisagé qu'une évaluation quantitative, préalable indispensable à une évaluation globale des fonds de périodiques.

Nous avons retenu comme domaine d'exercice de ce dispositif d'évaluation les arts appliqués, bien qu'il s'agisse d'un domaine aux contours mal définis, ou plutôt dont les limites varient d'un index à l'autre, d'une bibliothèque à l'autre, ce qui a sensiblement compliqué la réalisation du travail. L'intérêt pour ce domaine explique aussi le choix des bibliothèques pour le stage d'étude : Konstbiblioteket et Kungliga Biblioteket à Stockholm, centre de documentation du CCI au Centre Pompidou.

La première partie du présent rapport s'attache à expliciter la méthode suivie et ses antécédents.

La deuxième partie présente les résultats obtenus.

La troisième partie propose les premiers éléments d'une évaluation qualitative.

Des informations complémentaires sont présentées en annexe.

I

L'ELABORATION DU PROJET

1. La double origine du projet1.1. L'évaluation des instruments bibliographiques

La Bibliothèque Publique d'Information a publié en 1990, un travail réalisé par un historien d'art, M. Harry Bellet, intitulé Art moderne et bibliographie : le dépouillement des périodiques et l'histoire de l'art du XXe siècle dans les répertoires bibliographiques. Rapport de synthèse.

En effet, les bibliothécaires d'art, groupés au sein de l'ABF, éprouvent à l'heure actuelle le besoin d'améliorer leur information bibliographique et de coordonner leurs efforts pour obtenir des producteurs de bibliographies ou de bases de données un service correspondant à leurs réels besoins.

Un travail similaire restait à mener dans deux domaines étroitement liés à l'art moderne, le design et l'architecture.

L'occasion qui m'était offerte d'effectuer une partie de mon stage d'étude à la bibliothèque d'art de Stockholm (Konstbiblioteket¹) m'a incitée à entreprendre, en partie au moins, un travail similaire d'évaluation dans le domaine du design. La bibliothèque d'art de Stockholm travaillant à la fois pour le Musée National et pour le Musée d'Art Moderne, la documentation sur le design est l'une de ses missions.

J'ai pu ensuite effectuer une autre partie de mon stage dans le service de documentation du Centre de Création Industrielle du Centre Georges Pompidou², dont le design et l'architecture moderne sont les domaines privilégiés.

Ces deux lieux semblaient, sinon se compléter, du moins avoir suffisamment de préoccupations communes pour rendre possible un travail d'évaluation, puisqu'ils disposaient tous deux d'importantes collections de périodiques et des ressources bibliographiques indispensables.

Par ailleurs, ces deux établissements semblaient pouvoir permettre une réflexion sur les pratiques de dépouillement de périodiques, dépouillement qui vient compléter l'information donnée par les index commercialisés.

1.2. L'évaluation des collections

A l'heure actuelle, aucune réflexion concernant les bibliothèques spécialisées en art ne peut ignorer le projet de la future Bibliothèque Nationale des Arts. Ce chantier, en soulevant l'importante question d'une bibliothèque de référence française pour les arts, a mis au jour la nécessité qu'il y avait, dans l'immédiat, de "faire le point" sur les ressources accumulées dans les domaines concernés par les différents établissements spécialisés. Les fonds d'art sont nombreux, disséminés et parfois mal connus. Le moment semble venu, dans un élan "fédérateur" suscité par le projet BNA, de

1 cf Annexe 1

2 cf Annexe 6

chercher à améliorer l'information et la coopération entre les bibliothèques de ce secteur.

C'est pourquoi, alors que le projet de la BNA ne concerne pas directement le centre de documentation du CCI, il a cependant semblé utile d'entreprendre, pour les arts appliqués, une "cartographie" des collections conservées à Paris. A petite échelle, et pour les périodiques seulement, il était intéressant de voir comment se comportaient des établissements ayant une vocation semblable, ou tout au moins, des sphères d'activité complémentaires.

2. Le projet initial

Dans le but de concilier les deux objectifs, évaluation des instruments bibliographiques et évaluation des collections parisiennes, il avait semblé judicieux d'utiliser les collections de Konstbiblioteket comme "étalon".

Le design fut popularisé en France dans les années 60 par les recherches scandinaves, suédoises notamment, en matière de fonctionnalité, d'ergonomie et d'esthétique du mobilier. Il semblait évident que la Suède qui, en matière de bibliothèque a une réputation d'excellence, serait particulièrement qualifiée pour offrir un "modèle" auquel se mesurer. La plus grande bibliothèque d'art apparaissait donc comme l'endroit privilégié où s'enquérir du modèle.

Le projet, tel qu'il fut défini dans un premier temps, était donc d'étudier en Suède les pratiques de classification des périodiques du domaine, les méthodes et les principes de dépouillement de ces périodiques et le travail de recherches bibliographiques. Une telle étude devait permettre d'établir d'utiles comparaisons avec ce qui se pratique en France.

Las, la réalité du travail à Konstbiblioteket n'a pas permis de mener à un bien un tel projet, non pas que la réalité fût décevante, mais nos attentes n'étaient que des projections a priori sur les méthodes des collègues suédois. Le séjour permit en revanche de découvrir des pratiques originales, fondées sur le pragmatisme et la coopération.

Des ambitions de départ, seul le relevé des collections courantes restait réalisable. Il convenait donc de définir un nouveau projet qui permette la réalisation des objectifs fixés.

3. Les méthodes d'évaluation

L'évaluation des collections apparaît comme l'une des préoccupations majeures des bibliothèques spécialisées et des bibliothèques universitaires. Développée aux Etats-Unis, la méthode Conspectus a été appliquée avec diverses fortunes sur le vieux continent³.

En Suède, c'est à l'initiative de BIBSAM⁴, le département des recherches de la Bibliothèque Royale, qu'ont été entreprises deux opérations d'évaluation selon cette méthode,

3 Le travail d'adaptation de Conspectus au contexte européen est pris en charge par la Ligue des Bibliothèques Européennes de Recherche (LIBER).

4 cf Annexe 2

l'une en 1983, dans le domaine de l'histoire, l'autre en 1986, dans le domaine de l'art.

Avant de rendre compte des difficultés et limites que les bibliothécaires suédois ont pu rencontrer, reprenons les principes fondamentaux de cette méthode.

3.1. La méthode Conspectus

Créée au sein du Research Libraries Group, aux Etats Unis, la méthode Conspectus cherche à donner une vue d'ensemble des collections et des niveaux d'acquisition des bibliothèques. Reprenant le cadre de classement de la bibliothèque du Congrès, Conspectus définit différents niveaux gradués de 0 à 5 :

- 0 = hors sujet
- 1 = niveau minimum d'acquisitions
- 2 = information de base
- 3 = enseignement
- 4 = recherche
- 5 = exhaustivité.

La couverture linguistique est également codée ainsi que le niveau d'acquisition souhaitable. Les méthodes d'évaluation relèvent de 4 catégories :

- des méthodes qualitatives (estimations qualitatives par un expert),
- des méthodes quantitatives (mesure de la taille des catalogues, collation de statistiques),
- des méthodes d'échantillonnage (pour caractériser une partie définie des collections),
- des méthodes de contrôle de listes (à partir de bibliographies, de catalogues, des références citées).

3.2. Les expériences suédoises du modèle Conspectus

L'initiative du projet pilote pour développer un Conspectus suédois dans le domaine de l'art revient à la DFI⁵ (délégation à l'information scientifique et technique), devenue BIBSAM ultérieurement. Le projet se déroula d'octobre 1986 à mai 1987.

3.2.1. Un projet antérieur

Un précédent projet, SULF (étude d'un programme de plans d'acquisitions locaux) avait été lancé par la DFI en 1983, "dans le but d'élucider les questions concernant la politique d'acquisition nationale et les problèmes liés à cette politique". Le projet était de travailler à des lignes de direction communes et nationales dans une discipline, d'étayer le développement, la production et le perfectionnement de méthodes d'évaluation et d'acquisition.

L'histoire fut choisie comme discipline; 6 bibliothèques universitaires et la bibliothèque royale travaillèrent à "créer des plans d'acquisition compatibles entre eux, modelés de façon à permettre un travail d'ensemble et le partage des responsabilités entre les bibliothèques".

5 cf Annexe 2

En bref, le travail a consisté en un examen des collections d'histoire et des besoins des historiens en littérature spécialisée, ce qui donna naissance à des plans d'acquisitions locaux, constitués selon un modèle commun.

Les sources premières d'inspiration venaient bien évidemment des Etats Unis, où la méthode Conspectus est mise en oeuvre pour examiner les collections et les niveaux d'acquisition des bibliothèques de recherche. Le projet SULF avait pour but d'esquisser un modèle pour une base de données de ce type, en vue d'une politique d'acquisition organisée au plan national.

3.2.2. Méthode et buts du projet pilote

Le choix s'est porté sur la discipline "art" telle qu'elle est définie sous la lettre I de la classification SAB⁶ (la photographie n'a donc pas été prise en compte dans la recherche). De plus, il avait été décidé de limiter le projet à Stockholm où se trouvent plusieurs bibliothèques de recherche qui font des acquisitions dans ce domaine. Les bibliothèques choisies pour participer au projet étaient : la bibliothèque d'art (Konstbiblioteket), la Bibliothèque Royale, la bibliothèque universitaire de Stockholm, la bibliothèque de l'Académie Royale des Belles-Lettres, la bibliothèque du Nordiska Muset, la bibliothèque de l'Académie des Arts, la bibliothèque de l'Ecole Supérieure des Arts appliqués (Konstfackskolans biblioteket) et la bibliothèque de l'Ecole d'Architecture. La bibliothèque municipale de Stockholm avait également été retenue comme point de comparaison intéressant.

Un groupe de projet fut formé autour d'une responsable de projet (M.L. Bowallius, rédactrice du rapport), constitué des correspondants locaux ayant la responsabilité des acquisitions dans chacune des bibliothèques. Dans le même temps, chaque établissement était prié de répondre à une enquête qui visait à estimer sa situation (crédits, groupes fonctionnels, politique d'acquisition générale, etc...).

Un certain embarras face au modèle Conspectus tel qu'il était proposé est rapidement apparu. Les objections portaient sur la précision des définitions de niveaux : derrière les chiffres (niveau 0, niveau 1, etc...), se cachaient des formules tout à fait générales du type "un large choix", ou encore "tous les travaux de référence sérieux" ou "une très importante collection de revues sur le sujet". Il est apparu que les déterminations de niveaux devaient être précisées considérablement pour que les bibliothèques les considèrent comme utilisables. Il fut estimé souhaitable de citer des titres précis pour le matériel de référence fondamental, bibliographie ou lexiques. De plus, des précisions du type "80% des titres retenus dans la discipline en question ou dans la bibliographie" ne manquaient pas d'intérêt. On pouvait ainsi avoir une norme plus utilisable et plus sûre pour l'estimation des collections.

Un second problème, pour la définition des niveaux, se trouvait dans le fait qu'ils concernent autant les collections

6 cf Annexe 3

que les acquisitions. Il aurait été nécessaire d'avoir deux types de définitions, un pour les collections, un pour les acquisitions.

La critique principale fut cependant que la description des fonds, d'après les modèles proposés, ne donnait pas une image juste des bibliothèques, une grande partie de leur matériel n'étant pas prise en compte (dossiers, coupures de presse, etc...). Par ailleurs, l'ambition de définir des niveaux d'acquisition fondés sur l'étude des besoins des utilisateurs fut abandonnée, car l'enquête préliminaire avait révélé que chaque bibliothèque accueillait "une grande variété de groupes d'utilisateurs" qu'il était impossible d'étudier dans les 3 mois alloués au projet.

De plus des problèmes pratiques, dus, antienne éternelle, au "manque significatif de personnel dans les bibliothèques", obligèrent à limiter le projet à "un relevé des collections et des orientations d'acquisition dans les bibliothèques participantes". Le projet initial fut donc scindé en 2 phases, dont seule la première a été réalisée.

La phase 1 a consisté à décrire les bibliothèques (personnel, utilisateurs, informatisation, crédits, politique générale d'acquisition) et à cartographier les collections. La méthode de contrôle de liste ("list-checking") a semblé appropriée car elle donnait la possibilité de préciser des titres particuliers et permettait d'obtenir une image concrète des manques et des recouvrements. Elle permettait de connaître les collections et de les comparer à un standard international.

La phase 2 aurait consisté en l'examen des besoins des utilisateurs, et en priorité des chercheurs. Cette phase devait s'accompagner de l'extension du projet à toutes les bibliothèques universitaires suédoises.

Outre les buts indiqués, le groupe de projet voulait procéder à "une estimation continue de l'efficacité du modèle Conspectus".

3.2.3. Résumé des résultats et conclusions sur la méthode

L'étude a révélé en général un faible degré de systématisation dans la planification. Il n'existait pas de plans d'acquisition rédigés et, dans la plupart des cas, il n'y avait pas de perspectives d'ensemble pour l'élaboration des collections. Pour la plus grande partie, le travail d'acquisition consistait à acquérir des titres isolés, souvent sur proposition des utilisateurs. Le rapport explique cette situation par un manque crucial de ressources en personnel et en crédits. Par exemple, à l'époque, à la bibliothèque de l'Ecole Supérieure des Arts appliqués, on gérait une subvention de 184.000 SEK⁷ avec 3 employés, soient 2 postes de travail (il y en a 2 1/2 maintenant!), alors que la bibliothèque d'art avait une subvention de 175.000 SEK et 12 employés (9 actuellement). Il était donc impossible à certains établissements de produire une planification des acquisitions

7 1 SEK = +/- 1 FF

ou de participer à un projet d'organisation d'ensemble au niveau national.

Outre des ressources convenables, un plan d'acquisition systématique exige la connaissance des collections, la connaissance des besoins des utilisateurs et celle de l'offre. Seule la bibliothèque d'art organisait un travail en commun avec les employés des musées (un groupe d'utilisateurs privilégiés) et des experts de la discipline, ce qui était considéré comme le meilleur moyen pour connaître les besoins des utilisateurs.

Le groupe de projet a débattu des différentes méthodes propres à assurer une surveillance constante des nouvelles publications.

Pour ce qui est de la connaissance des collections (collections propres à une bibliothèque ou collections des établissements proches), les seules ressources étaient, d'une part, la connaissance que les bibliothécaires avaient par expérience de ce qui se trouvait dans d'autres bibliothèques et, d'autre part, l'accès à Libris⁸, le catalogue collectif. Dans la mesure où le travail d'acquisition était souvent limité à la décision sur des titres particuliers, Libris constituait un instrument précieux. Dans cette perspective, il est à noter que 2 bibliothèques (celle de l'Académie Royale et celle de l'Ecole Supérieure des Arts appliqués) n'avaient - et n'ont toujours pas - accès à ce catalogue.

Il serait fastidieux d'exposer l'intégralité des résultats obtenus. L'enquête a permis de mettre à jour des lacunes importantes dans certains établissements (notamment à la bibliothèque de l'Ecole Supérieure des Arts appliqués) et d'établir que la bibliothèque d'art avait la meilleure couverture pour tous les sujets, tant en bibliographies qu'en lexiques et en monographies. D'une manière générale, les bibliothèques, ensemble, avaient un très haut degré de couverture et les bibliothèques spécialisées étaient bien pourvues dans leurs domaines respectifs. Elles estimaient se compléter l'une l'autre de manière satisfaisante.

En complément, il apparut indispensable de cartographier les collections de périodiques, "vu la grande importance des revues dans cette discipline". Un document annexe ("List-konst") a ensuite été publié, répertoriant toutes les revues du domaine et leur localisation.

Outre des résultats concrets, immédiatement utilisables, le projet avait pour but d'évaluer l'utilité d'un Conspectus dans le domaine de l'art. Le groupe avait donc pris connaissance des résultats d'une enquête de la DFI auprès des bibliothèques qui avaient participé au projet SULF, en histoire. Cette enquête montrait qu'un petit nombre seulement avait trouvé le modèle utilisable pour un travail d'acquisition. La faiblesse des ressources contraignait à s'intéresser à des titres particuliers plutôt qu'au projet de construire des collections. A la bibliothèque universitaire d'Umeå, la plus favorable au modèle Conspectus, le responsable des acquisitions estimait que le véritable intérêt du travail résidait dans la connaissance que la bibliothèque acquérait de ses fonds propres.

8 cf Annexe 4

L'enquête réalisée auprès des bibliothèques de Stockholm, a montré que l'on y travaille dans de tout autres conditions que celles des bibliothèques américaines qui ont développé Conspectus. Le groupe de projet avait eu l'occasion d'interroger Philip Placey, lors d'une rencontre annuelle d'Arllis Norden. Celui-ci, rédacteur à l'Art Library Journal et auparavant président de la section des bibliothèques d'art de l'IFLA, exprima l'idée qu'"une base nationale Conspectus n'était pas applicable à de petits pays comme l'Angleterre ou la Suède, où le travail d'acquisition est par nécessité orienté vers un choix de titres particuliers plutôt que vers des programmes de couverture générale en vue de l'édification à long terme de collections". Il fit remarquer également qu'il n'existait aux Etats-Unis rien d'équivalent à Libris qui est utilisé dans de nombreuses bibliothèques suédoises comme un instrument efficace pour planifier les acquisitions.

Le rapport conclut en mentionnant, comme la DFI, que les avis divergent sur "les possibilités et l'utilité de parvenir à une meilleure coordination des acquisitions avec une base nationale Conspectus". Pour cette raison, provisoirement, "il ne faut pas édifier de base nationale Conspectus"; "la question pourra se poser autrement lorsque les bibliothèques auront une expérience plus large du plan local d'acquisition". Aussi écrit-on : "ce dont on a besoin dans l'immédiat, c'est d'un support central et d'un appui méthodique pour élaborer un plan d'acquisition avant tout au niveau local". L'élaboration de plans systématiques au niveau local doit précéder les efforts nationaux de coordination. Rappelant les bons résultats obtenus par contrôle de liste, le rapport se termine par cette phrase désarmante : "pour ce qui est de savoir comment on doit décrire les collections et les acquisitions si on remet en question le modèle Conspectus, nous n'avons pas de réponse".

Les limites du modèle Conspectus avaient déjà été soulignées en France par les bibliothèques universitaires : elles sont principalement liées à la typologie utilisée. De nombreuses difficultés semblent tenir au traitement des périodiques pour lesquels les catégories utilisées sont beaucoup trop fines.

Le projet d'aller quérir auprès des collègues suédois une méthode d'évaluation des collections n'a donc porté que de maigres fruits. Le pragmatisme (ou l'absence de moyens?) les incitant à se limiter à une méthode par "list-checking" ou vérification par liste, nous l'avons adoptée, d'autant qu'elle était la plus rapide et la plus simple à mettre en oeuvre.

Par ailleurs, c'est la solution prônée par les bibliothécaires français ayant essayé Conspectus : "Je crois que (des) listes de référence vont pouvoir s'établir au fur et à mesure que se mettront en place des réseaux internationaux de bibliothèques spécialisées, la liste de référence serait alors établie à partir de l'ensemble des titres détenus par toutes ces bibliothèques"⁹.

9 Anne-Marie Motais de Narbonne, bibliothèque de l'Observatoire de Paris-Meudon in DUVERNOIS, Pierre, et al. Plans d'acquisition...

Enfin, le travail d'expertise effectué pour la BPI avait utilisé ce principe pour évaluer les instruments bibliographiques en art moderne.

3.3. Art moderne et bibliographie : une évaluation qualitative

L'étude Art moderne et bibliographie, pilotée par la BPI et le Musée National d'Art Moderne, a concerné les publications périodiques vivantes traitant de l'art du XXe siècle (à l'exception de l'architecture). Elle a consisté à comparer un corpus de revues représentées dans les principaux centres français de documentation artistique aux listes de périodiques dépouillés par les outils bibliographiques du domaine (Répertoire d'art et d'archéologie, Art index, Art bibliographies modern, Répertoire international de la littérature de l'art, Bibliographie de l'histoire de l'art, Art and Humanities citation index, Bibliographie zur schweizer Kunst, Bulletin signalétique Arts plastiques). L'étude a proposé une analyse comparative en termes de couverture, qualité et diffusion des outils bibliographiques.

4. Le projet final

Compte tenu de la faiblesse des moyens dont nous disposions, le dispositif d'évaluation devait être simple. La vérification à partir d'une liste de référence apparaissait comme une étape préalable indispensable à toute analyse qualitative.

Le projet final consista donc à établir une bibliographie aussi complète que possible des périodiques vivants, dans le domaine du design et des arts appliqués, et à utiliser cette liste bibliographique à des fins d'évaluation des collections et des index bibliographiques de ce domaine.

Les collections sont, en Suède, celles de la bibliothèque d'art de Stockholm, de la bibliothèque de l'Ecole Supérieure des Arts appliqués, du centre de documentation de Svensk Form. Elles sont, en France, celles du service de documentation du Centre de Création Industrielle du Centre Georges Pompidou, de la bibliothèque de l'Union Centrale des Arts Décoratifs, de la bibliothèque Forney, de la bibliothèque de l'Ecole Nationale Supérieure de Création Industrielle, du centre de documentation du Musée National d'Art Moderne.

Les index bibliographiques sont Design and applied art index, Art index et Art bibliographies modern.

L'originalité de la méthode est d'entreprendre une double estimation des couvertures respectives des fonds et des outils bibliographiques.

II

L'ETUDE ET LES RESULTATS

1. Les sources retenues1.1. Les sources principales

Ces sources sont

1.1.1. pour les index bibliographiques

Design and applied arts index / Design Documentation. - Bodiam : Design Documentation, 1987- . - 30 cm.

DAAI est publié au rythme de 2 volumes par an depuis 1987, "dans le but de présenter un index des périodiques qui comblerait le vide entre les beaux-arts et la technologie" (Christopher Mees, Design Documentation, conférence d'Arllis/Norden, Stockholm, août 1990). Il couvre une large gamme des domaines du design et des arts appliqués (design industriel, artisanat, design textile, design graphique, histoire du design et de l'artisanat, mode, etc...).

DAAI indexe principalement des articles de périodiques mais aussi des livres et des rapports. En 1991, 278 titres provenant d'une vingtaine de pays ont été dépouillés et indexés. DAAI utilise un thésaurus propre qui n'a pas encore été publié. Les notices sont classées dans l'ordre alphabétique des vedettes de sujet; il y a de nombreux renvois, mais ni index ni cumulatif. De plus en plus riche d'année en année, tant par le nombre de périodiques couverts que par le nombre de notices publiées (environ 7.000 par volume actuellement), DAAI est encore en cours de développement ; il est prévu de publier un CD-ROM.

Un exemple de notice est donné en annexe 7.

1.1.2. pour les bibliographies spécialisées

Elles sont peu nombreuses et déjà passablement anciennes.

En 1983, l'ICSID, l'ICOGRADA et l'IFI¹⁰ ont publié le World Design Directory qui, entre autres renseignements, proposait un panorama international de 136 périodiques du domaine du design (= WDD).

Publié depuis 1985, The International Design Yearbook (et sa traduction française, L'Annuaire international du design, qui propose une liste légèrement modifiée) offre une sélection internationale de 127 titres (= IDY).

Enfin, en 1986, dans le numéro 2 des Cahiers du CCI, titré Design : actualités fin de siècle, a été proposée une bibliographie (= BCCI) très pertinente et commentée de 42 titres.

10 cf Annexe 8

1.1.3. pour les fonds documentaires

Les bibliothèques et centres de documentation spécialisés sont peu nombreux.

A Stockholm, deux collections ont été accessibles, celle de l'Ecole Supérieure des Arts appliqués (Konstfackskolan) et celle de l'agence de promotion du design suédois, Svensk Form.

Konstfackskolan prépare en 5 ans aux diverses professions du design et des arts appliqués. Les études se répartissent en 7 branches : image et environnement, design graphique et illustration, design industriel, architecture intérieure, design textile, céramique et verre, métal. L'école accueille environ 700 élèves. La bibliothèque (Konstfackskolans biblioteket = KFB) a une collection d'environ 250 titres vivants, principalement dans les domaines d'étude de l'école, mais aussi d'informations générales, de loisirs, ou spécialisés dans des domaines artistiques sans intérêt pour notre étude (beaux-arts, photographie, danse, musique). Seuls 128 titres ont été retenus (50%).

Svensk Form, la société suédoise de l'artisanat et du design, est une association qui a pour vocation de promouvoir le design suédois. Elle publie le magazine Form et organise débats, conférences et expositions. Depuis sa création en 1845, 3 expositions majeures ont marqué l'histoire du design et des arts appliqués : en 1917, Home Exhibition à Stockholm a pris pour slogan "More beautiful everyday goods"; en 1955, H55 à Helsingborg a assuré la renommée internationale du design suédois; en 1990, NordForm 90 à Malmö réunit les pays scandinaves en vue de donner un second souffle au design nordique. Svensk Form dispose d'un centre de documentation (= SSF) qui, sans être public, reçoit les visiteurs sur rendez-vous. Une centaine de périodiques y sont conservés; la plupart (75%) sont spécialisés dans le design et les arts appliqués, les autres sont d'informations générales ou d'intérêt local. 74 titres ont été retenus.

A Paris, 3 bibliothèques ou centres de documentation publics offrent des collections spécialisées importantes.

L'Union Centrale des Arts Décoratifs est une association qui gère le Musée des Arts décoratifs et plusieurs centres de documentation dont la bibliothèque des Arts décoratifs (= BADé) est le plus important. Elle possède environ 100.000 ouvrages, 5.000 albums iconographiques de la collection Maciet et 170 titres courants. Un certain nombre de domaines représentés à la bibliothèque ont été exclus : archéologie et antiquité, beaux-arts, art moderne, architecture, muséographie, photographie, bulletins de musées. 103 titres ont été retenus.

Au centre de documentation du Centre de Création Industrielle (= CCI), 155 titres ont été retenus sur 212. Les deux secteurs "architecture" et "aménagement de l'espace" ont été éliminés.

La bibliothèque Forney présente un très riche fonds dans les domaines des beaux-arts, arts décoratifs, sciences et techniques appliqués aux métiers. 332 titres ont été retenus sur les 435 qu'elle reçoit. Les périodiques des domaines "art", "archéologie", "architecture et urbanisme", "science", "techniques sonores et audio-visuelles" ont été éliminés.

Enfin, l'Ecole Nationale Supérieure de Création Industrielle a constitué une quatrième source d'information à Paris. Créée en 1982, elle accueille 200 élèves répartis en différents cursus. La bibliothèque (= ENSCI) reçoit une quarantaine de périodiques dont 35 titres ont été retenus. C'est un tout petit établissement, mais il a semblé utile de la garder comme point de comparaison, son public étant, a priori, le plus directement intéressé par l'information en art appliqué.

Ces sources "légitimes" sont venues s'enrichir mutuellement.

Elles ont permis de dresser une liste de 872 titres de périodiques vivants concernant le domaine du design et des arts appliqués.

1.2. Les sources annexes

Des sources annexes sont venues en complément. Trop générales par rapport au domaine considéré, elles ne servent que de complément à l'évaluation. Ce sont

1.2.1. pour les index bibliographiques

- Art bibliographies modern : abstracts of the current litterature of modern art, photography and design. - Santa Barbara, Calif. : American bibliographical center ; Oxford : Clio Press, 1969- . - 30 cm.

C'est une bibliographie analytique qui signale principalement des articles de revues, mais aussi des ouvrages, des catalogues d'exposition et des annuaires. Les notices sont classées alphabétiquement dans l'ordre des matières. ABM possède plusieurs index et des cumulatifs; en outre, ABM est accessible sur Dialog.

Il était inutile de retenir l'ensemble des titres indexés par ABM, car nombreux sont ceux qui concernent l'art contemporain ou la photographie exclusivement. Il était cependant intéressant pour mesurer l'information bibliographique dont on dispose dans le domaine du design et des art appliqués, de faire le relevé des titres indexés par ABM : parmi les 387 titres dépouillés en 1991, 153 (40%) figurent dans la liste précédemment élaborée.

Un exemple de notice d'ABM est donné en annexe 7.

- Art index : a quaterly author and subject index to publications, in the fields of archaeology, architecture, art history, arts and craft, city planning, fine arts, graphic arts, industrial design, photography and films and related

subjects. - New York, N.Y. : H.W. Wilson Company, 1933- . -
26 cm.

C'est une bibliographie signalétique, qui présente les notices dans un classement alphabétique unique, auteurs et matières. Art index signale principalement des articles de périodiques, mais aussi des livres, catalogues d'exposition, annuaires et congrès. Art index est disponible sur CD-ROM.

Comme pour ABM, il a été jugé préférable de ne pas retenir l'ensemble des titres dépouillés : parmi les 217 titres indexés en 1991, 107 (50%) se trouvent dans la liste de référence.

Un exemple de notice d'Art index est donné en annexe 7.

1.2.2. pour les fonds documentaires

- Konstbiblioteket (= SKB): la bibliothèque d'art de Stockholm a un champ d'activité qui dépasse les domaines qui nous concernent. Seuls 99 titres ont été retenus sur 171,

- le centre de documentation du MNAM peut apparaître comme le contrepoint du centre de documentation du CCI : le rapprochement entre les deux centres est prévu suite à la fusion en un seul département du MNAM et du CCI. Sur plus de 200 titres vivants, seuls 31 ont été retenus.

Tableau récapitulatif

Source	Présents	Retenus
DAAI	278	278
Art Index	217	107
ABM	387	153
WDD	136	136
IDY	127	127
BCCI	42	42
SKB	171	99
KFB	238	128
SSF	92	74
BADé	170	103
CCI	212	155
ENSCI	40	35
Forney	435	334
MNAM	205	31
Total cumulé	1304	872

1.3. Les limites de la démarche retenue

1.3.1. La pertinence des choix

Le relatif désintérêt que la Suède manifeste actuellement pour le design, ou du moins son enseignement et la théorie en ce domaine, est décevant. Cette situation a limité l'intérêt de la démarche : un tour d'horizon des autres sources

possibles mais non exploitées laisse penser que le Victoria & Albert Museum, le Design Council britannique ou le Dansk Design Center auraient pu offrir d'autres possibilités¹¹.

1.3.2. La pertinence de la liste

La liste comporte d'une part un certain nombre de "scories" : périodiques qui ne sont plus publiés ou périodiques à la marge du domaine considéré. D'autre part, elle doit être éclairée de commentaires analysant la représentation relative des pays et des langues et la prise en compte d'un certain nombre de périodiques hors domaine.

1.3.2.1. Les pays représentés

Les périodiques proviennent de 32 pays, mais 75% proviennent de 8 pays et 50% de 3 pays seulement. Par ailleurs une cinquantaine de titres (6%) n'ont pu être localisés.

1. France	196	22%
2. Royaume Uni	155	18%
3. Etats Unis	105	12%
4. Suède	64	7%
5. Allemagne	48	6%
6. Italie	41	5%
7. Suisse	25	3%
8. Japon	22	3%
9. Danemark	17	2%
10. Espagne	17	2%
11. Pays Bas	16	2%
12. Australie	13	1%
13. Canada	11	1%
14. Pologne	11	1%
15. Finlande	10	1%
16. Norvège	10	1%

En raison du mode de recueil des données, il semble inévitable que la Suède soit sur-représentée par rapport aux autres pays scandinaves qui sont sans doute plus actifs dans le domaine du design.

L'anglais est la langue principale de plus du tiers des revues.

1.3.2.2. Les domaines représentés

Une cinquantaine de titres "parasites" (6%) relevant d'avantage de l'architecture, de l'archéologie, des beaux-arts ou de l'information générale ont été gardés parce qu'ils sont dépouillés par les index. Cependant ils ne peuvent être considérés comme des périodiques du domaine des arts appliqués.

11 cf Annexe 8

1.3.3. Les facteurs d'imprécision

Des périodiques qui ne sont pas classés comme tels par certains établissements n'ont pas toujours été pris en compte, par exemple des annuaires ou des annuels qui sont parfois classés dans le fonds de livres lorsqu'ils ne sont pas acquis systématiquement.

De plus, il est parfois difficile de déterminer si une publication est encore vivante. Sans doute, quelques périodiques déjà morts se retrouvent-ils dans la liste.

1.3.4. Les limites de l'évaluation quantitative

D'un point de vue plus général, une évaluation quantitative est insuffisante.

Pour une évaluation plus qualitative de l'indexation, la collaboration d'un expert du domaine serait indispensable. Elle n'était pas envisageable dans le cadre de ce travail. Le recensement des pratiques d'indexation locales qui viennent en complément de l'information fournie par les index bibliographiques permet de jeter les bases d'une étude ultérieure.

Une évaluation qualitative des collections nécessiterait une analyse précise des contenus. Il est peut-être possible d'en donner les prémices en proposant une typologie des périodiques qui aidera à donner un "profil" aux collections.

2. Les résultats et leur commentaire

2.1. Tableau général des périodiques retenus

Nous avons tout d'abord établi un tableau général des périodiques, de façon à distinguer ceux qui sont simplement présents, ceux qui sont présents et indexés, ceux qui sont indexés dans des bibliographies. Ces titres sont présentés dans la liste n°1 en fin de document.

2.2. Indicateurs

Compte-tenu des critiques faites à la liste de référence, les taux sous-estiment la couverture réelle du domaine par les collections. Ils doivent être considérés comme des indicateurs minima et non comme des résultats absolus.

2.2.1. Indicateurs pour les collections

- taux de présence pour les bibliothèques suédoises :

SKB = 99

KFB = 128

Ensemble, ces bibliothèques offrent 178 titres, soit 20% de la liste de référence.

Si on les complète des 74 de SSF, qui n'est pas une bibliothèque publique, on parvient à 205 titres présents et à un taux de couverture de 24% de la liste de référence.

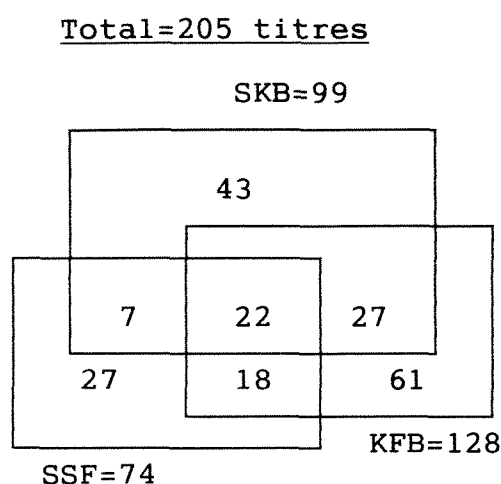

fig.1

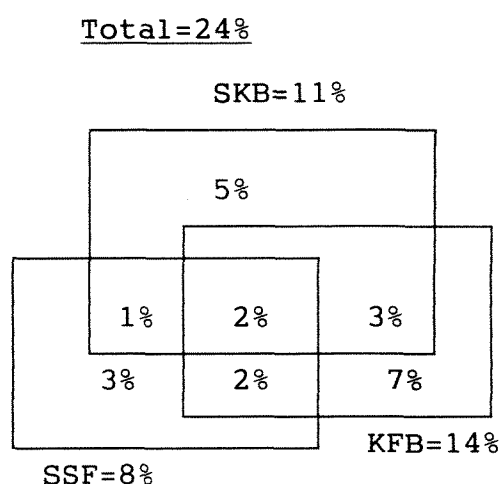

fig.2

De ces titres, 110 sont absents en France. Parmi eux, 40 sont cités par les index ou les bibliographies et seulement 70 sont "inédits". L'enquête menée en Suède n'a donc apporté que 8% de titres originaux : cela confirme la constatation que le choix de ce pays pour ce type de travail n'était sans doute pas le plus judicieux.

- taux de présence pour les bibliothèques françaises

BADé = 102

CCI = 144

Forney = 332

Ensemble, ces bibliothèques offrent 461 titres, soit 53% de la liste de référence.

ENSCI = 35

MNAM = 27

Si on les complète par les collections de l'ENSCI, qui n'est pas une bibliothèque publique, et du centre de documentation du MNAM, on totalise 475 titres soit 54% de la liste de référence.

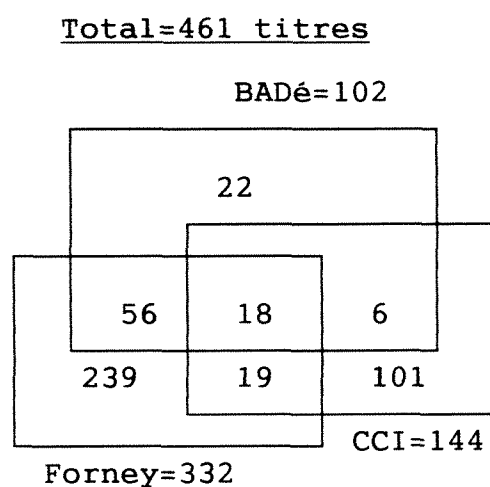

fig.3

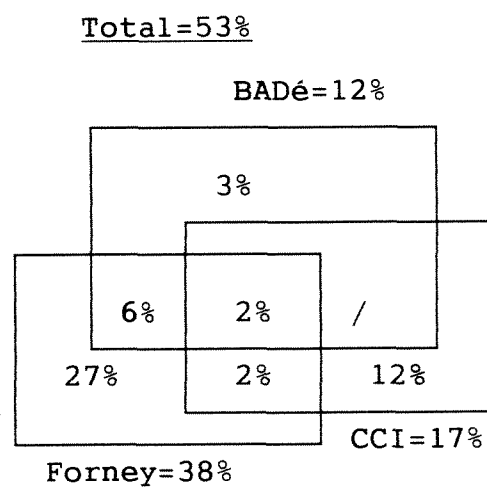

fig.4

L'interprétation est discutable car on ne sait pas déterminer "un bon score", mais on peut essayer de cerner les manques (cf 2.2.5.).

- taux de recouvrement :

Il permet de mesurer l'originalité et la complémentarité des fonds, ainsi que le degré de collaboration des établissements dans la répartition des acquisitions.

En Suède, SKB et KFB totalisent 178 titres. Pour chaque bibliothèque, le taux d'originalité est de 28% (SKB) et de 44% (KFB). Le taux de recouvrement est de 28 %.

En France, BADé, CCI et Forney totalisent 461 titres. Le taux d'originalité est de 5% (BADé), 22% (CCI) et de 52% (Forney). Le taux de recouvrement est de 21%.

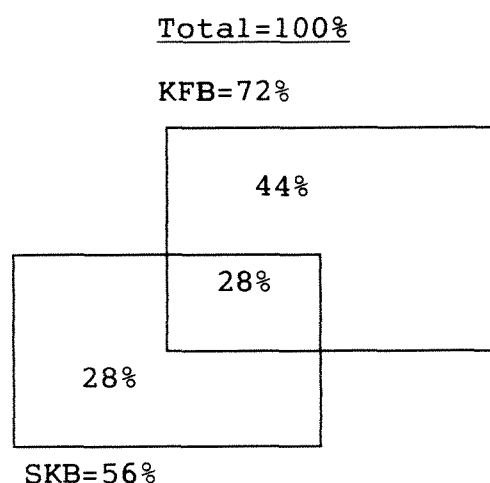

fig.5

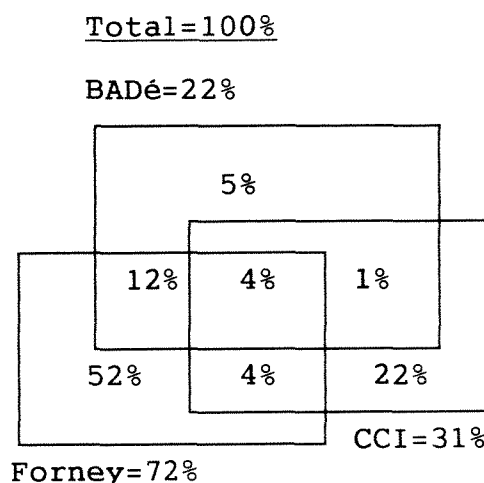

fig.6

Il est toujours périlleux de commenter des résultats d'études parcellaires, mais il semble que la répartition des acquisitions entre les bibliothèques de Paris soit aussi bonne qu'elle l'est entre les bibliothèques de Stockholm. Si en Suède, on l'a vu, une tentative est faite pour rendre manifeste une politique de collaboration, ce n'est pas le cas en France où aucune des bibliothèques de l'échantillon n'a fait mention de concertation avec les autres établissements. Il serait sans doute imprudent d'en conclure qu'une politique concertée n'est pas nécessaire dans la mesure où la répartition se ferait "naturellement". Le relatif mauvais "score" de BADé (5% d'originalité, c'est-à-dire que la fermeture de cette bibliothèque priverait les usagers de seulement 5% des titres disponibles à Paris) est à opposer au bon résultat de Forney (52% d'originalité) qui s'affirme comme la première bibliothèque dans le domaine des arts appliqués à Paris.

La complémentarité est effective et concertée entre le CCI et le MNAM (seulement 4 titres communs). L'ENSCI, avec 24

titres présents au CCI sur les 35 qu'elle possède, propose délibérément une information redondante, mais "sur place" aux étudiants en création industrielle.

Total=181 titres

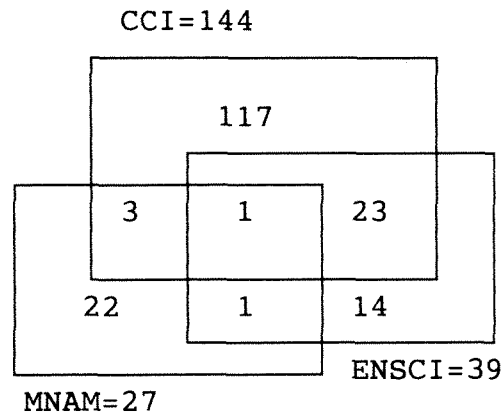

fig.7

2.2.2. Indicateurs pour les instruments bibliographiques

- Couverture :

Sur les 872 périodiques de la liste de référence, 390 titres (45%) sont analysés par les index bibliographiques :

- 278 (32%) le sont par DAAI,
- 107 (13%) par Art Index,
- 153 (18%) par ABM.

Total=390 titres

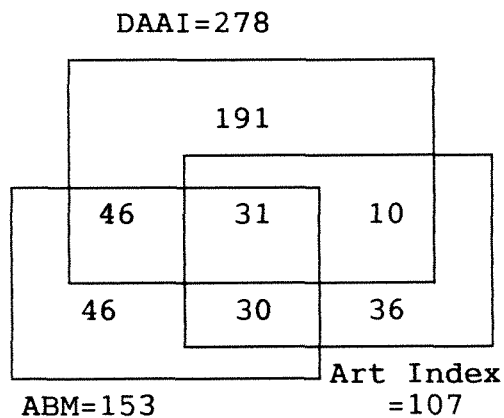

fig.8

Total=45%

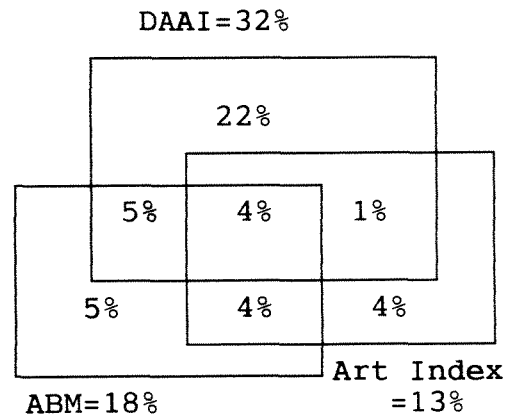

fig.9

- Recouvrement :

S'il est évident que DAAI est l'instrument bibliographique privilégié du domaine (c'est notre postulat de départ), il n'en reste pas moins qu'Art Index et ABM fournissent respectivement 9% et 12% d'information bibliographique originale; ce ne sont pas des instruments à négliger.

L'estimation de la pertinence de cette information demanderait une étude comparative qualitative des bibliographies.

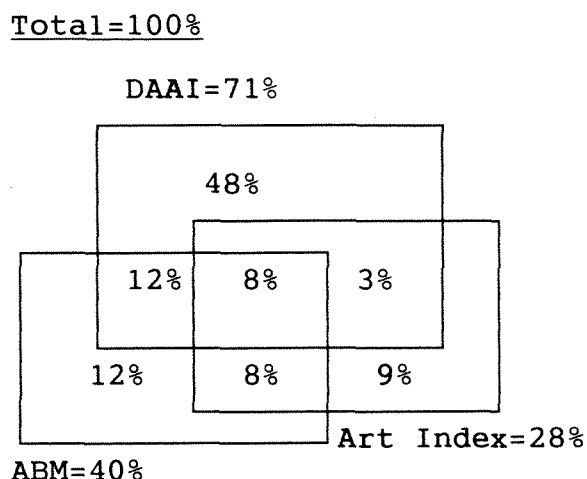

fig.10

- Les "indispensables" :

On peut considérer comme tels les périodiques qui sont systématiquement dépouillés par tous les index. L'attention qui leur est portée est le signe de leur grande importance pour le domaine considéré. On obtient ainsi "mécaniquement" la liste des "indispensables" : 86 titres (10%) sont analysés par deux index bibliographiques et seulement 31 titres (4%) par les trois simultanément.

Sur ces 117 titres, 56 sont présents dans les collections suédoises (48%) :

- 36 titres (30%) à SKB,
- 32 titres (27%) à KFB,
- 14 titres (12%) à SSF.

En France, 87 titres sont présents (74%) :

- 33 titres (28%) à BADé,
- 23 titres (20%) au CCI,
- 69 titres (59%) à Forney.

Les titres "indispensables" sont présentés dans la liste n°2.

2.2.3. L'indexation des collections françaises

- Couverture :

Des 872 titres de la liste de références, 475 sont présents dans les bibliothèques françaises de notre échantillon.

198 titres (42%) sont dépouillés par les index bibliographiques :

- 105 titres (22%) par DAAI
- 94 titres (20%) par Art Index
- 111 titres (23%) par ABM.

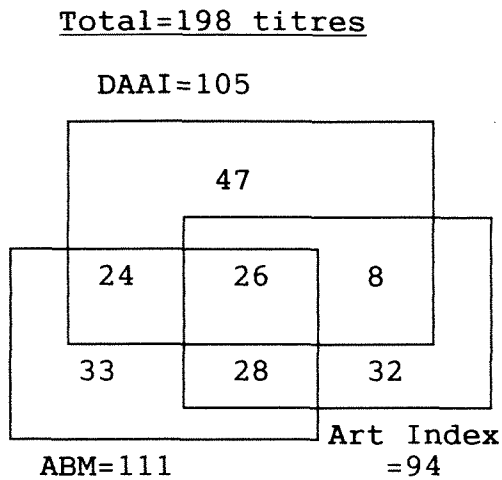

fig.11

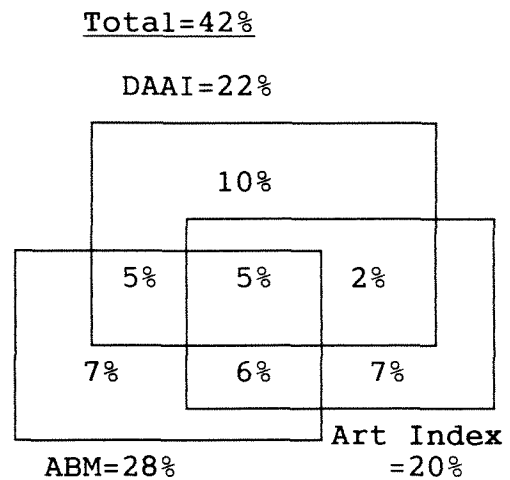

fig.12

L'étude Art moderne et bibliographie avait mis à jour des proportions similaires. Des 340 titres reçus dans les bibliothèques françaises,

- 130 étaient indexés par ABM (38%),
- 54 l'étaient par Art Index (16%).

Les autres index avaient des scores inférieurs.

Compte tenu de l'approximation de notre méthode, on peut dire qu'un tiers seulement de la littérature périodique du domaine des arts appliqués disponible à Paris, est indexé par les répertoires internationaux.

- Recouvrement :

On constate que la part d'information bibliographique originale fournie par Art Index et ABM, respectivement 16% et 17%, s'est accrue dès lors qu'on ne considère que les périodiques présents en France. (Les résultats de la fig.13 sont à comparer à ceux de la fig.10). Inversement l'importance de DAAI décroît (de 48% à 24% d'information originale), les trois index ayant une pertinence sensiblement égale pour les collections françaises.

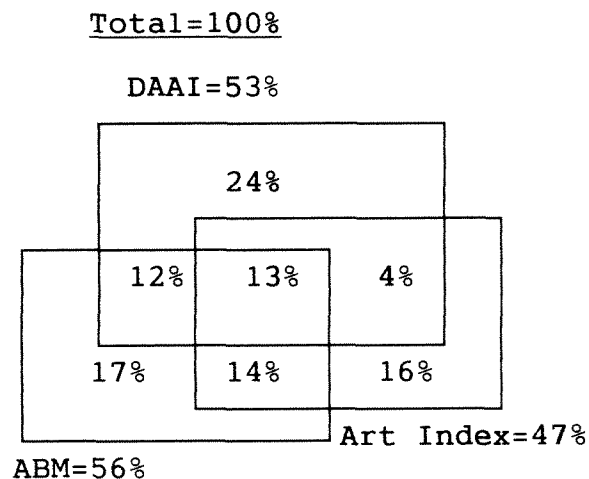

fig.13

Si le postulat de départ est juste (DAAI est l'instrument bibliographique privilégié du domaine), sa relative moindre importance dans le contexte français trahit-elle une inadéquation de nos collections? Ou bien est-ce une distorsion due à la couverture linguistique des index? La seconde hypothèse semble se confirmer si l'on considère le tableau suivant :

Origine des publications indexées

pays \ index	DAAI	Art Index	ABM
Allemagne	3%	5%	7%
Etats Unis	20%	40%	27%
France	4%	8%	16%
Italie	7%	5%	5%
Royaume Uni	49%	18%	27%

DAAI couvre en premier lieu les publications anglo-saxonnes or, les titres que l'on ne trouve pas dans les collections françaises sont, à 70%, d'origine anglaise ou américaine.

2.2.4. Le dépouillement interne

- Couverture :

La constitution de bases bibliographiques locales demeure une activité importante des centres documentaires. En Suède, malgré l'intérêt indéniable que l'on reconnaît à une telle pratique, le coût en temps est jugé trop important par rapport aux moyens en personnel. En France, seul le MNAM a abandonné ce travail, fait à l'époque en collaboration avec l'Ecole Nationale Supérieure des Beaux-Arts. Les autres établissements continuent à rendre un service "sur-mesure" à leurs usagers.

Dans tous les cas, le dépouillement est sélectif, mais les critères de sélection restent bien souvent intuitifs. Au total, 347 des 475 titres sont analysés :

- 19 par le CCI, sur 144 titres reçus,
- 52 par BADé, sur 102 titres,
- 332 par Forney où tous les périodiques reçus sont indexés sélectivement,

- l'ENSCI a constitué une petite base de données : très sélective, elle n'analyse que quelques titres jugés primordiaux (Form, Design, ...) mais de manière rétrospective. Parmi les 1.000 notices de la base se trouvent de très nombreux livres (ou chapitres de livres), parfois très éloignés du domaine considéré. Cette base "de connaissances" est conçue comme instrument de "culture générale" en art appliqué pour les étudiants de l'école.

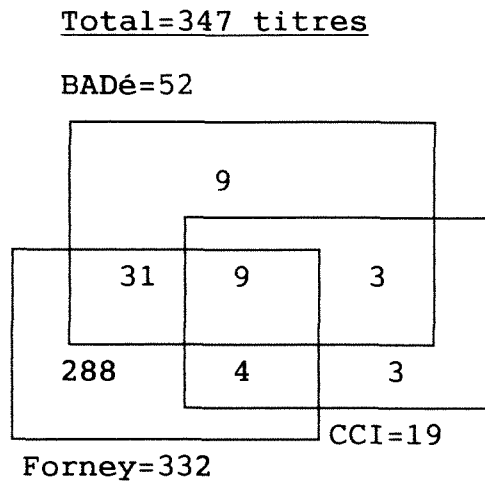

fig 14

- Recouvrement inter-bibliothèques :

L'importance quantitative du travail fourni par Forney, qui assume 96% du dépouillement interne observé, écarte de facto la question de la répétitivité des pratiques : seulement 14% des titres sont dépouillés simultanément par 2 ou 3 bibliothèques. Comme la sélection et l'indexation des articles obéissent à des "règles" différentes, on ne peut parler de répétition inutile.

La valeur du travail réalisé par chacun de ces établissements fait douloureusement regretter l'absence de toute publication¹². Faute de moyens de diffusion, l'information stockée est sous-exploitée.

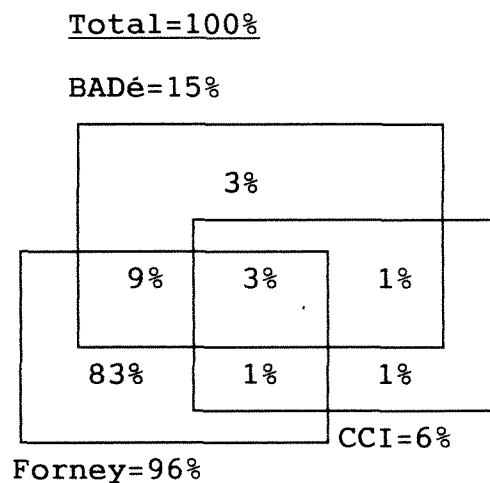

fig.15

¹² La bibliothèque Forney a pu dans le passé publié son catalogue. Bibliothèque Forney. Catalogue matières : arts décoratifs, beaux-arts, métiers, techniques. Paris : La Société des Amis de la Bibliothèque Forney, 1970-1974. 4 vol.

Bibliothèque Forney. Supplément au catalogue matières : arts décoratifs, beaux-arts, métiers, techniques. Paris : La Société des Amis de la Bibliothèque Forney, 1979-1980. 3 vol.

Le centre de documentation du CCI a, de 1982 à 1985, diffusé la base CÉCile sur le réseau Télésystèmes-Questel.

2.2.5. Les manques les plus flagrants

Peuvent être retenus comme tels les titres toujours cités ou toujours indexés, mais absents des collections. Il y a 183 titres cités par au moins 2 index bibliographiques, 2 bibliographies ou 1 index et 1 bibliographie. Parmi eux, 56 titres ne figurent dans aucune des collections françaises. Ils sont présentés dans la liste n°3.

III

LES CONDITIONS D'UNE EVALUATION QUALITATIVE

L'évaluation, si on veut l'inscrire dans une démarche prospective, doit, outre le bilan, "l'analyse de l'existant", procéder à une typologie des ressources dans le but d'amener chaque partenaire à faire les choix les plus judicieux en fonction de ses objectifs propres. Pour réorganiser ou compléter les fonds, une liste organisée selon une classification reconnue serait idéale.

Une telle entreprise nécessiterait la collaboration de tous les professionnels concernés auprès d'une agence internationale comme l'ISDS, ou au niveau national, auprès du CCN.

Très consciente de la modestie de nos capacités en ce domaine, nous proposons quelques réflexions destinées à organiser ce travail.

1. Le foisonnement du secteur "design et art appliqué"

La Confédération Française des Métiers d'Art¹³ rassemble 24 fédérations, syndicats et comités des métiers d'art : les secteurs de la parure et de la mode (bijoux, coiffure, couture, dentelle, fourrure, maroquinerie, parfums, etc...) y jouxtent ceux de la décoration de l'habitat (antiquités, art de la table, bronzes, luminaires, meubles, gravure, reliure, textiles d'ameublement, etc...). Cette confédération rassemble des artistes, des artisans et des PME.

La Fédération Française de la Création pour le Design Global, créée en 1988 à l'initiative du Syndicat National des Architectes d'Intérieur, du Syndicat National des Graphistes, du Syndicat National des Stylistes et de l'Union Française des Designers Industriels, représente plus de 5.000 créateurs travaillant dans ces domaines.

Les nombreuses professions représentées par ces deux fédérations ont en commun d'être toutes impliquées dans le processus de création et de production.

Le monde des "métiers d'art" fait davantage référence à la production artistique (les "chefs-d'oeuvre", les pièces uniques) et à la production artisanale (les petites séries, le fait-main) alors que le monde du "design" est lié à l'esthétique industrielle, à l'innovation dans les processus de production et à l'attention portée à l'environnement spatial et graphique.

Les frontières sont ténues. Ainsi le mode de production artisanal est complexe : on peut qualifier de "design artisanal" la conception d'outils, de moyens de transport ou d'instruments scientifiques de la fin du XIXe siècle; à l'opposé, le design contemporain qui abandonne parfois l'idée de production industrielle et érige le "prototype" en pièce destinée à demeurer unique rejoint l'art.

Les acceptions varient également d'un pays à l'autre : si la France opère une distinction assez nette entre la production industrielle et la production artisanale, la Suède

13 cf Annexe 8.

englobe dans la même notion de "formgivning" les recherches en matière d'esthétique de la verrerie et celles faites dans l'ergonomie des produits destinés aux handicapés.

Les problèmes de forme, de fonction et de processus de fabrication ne sont pas cependant les seuls que traite le design.

Il y a tout un aspect du design qui a partie liée avec l'architecture intérieure. Le design intérieur, ou design d'environnement, cherche à mettre en oeuvre une stratégie de communication à travers l'aménagement de locaux publics ou commerciaux.

La communication et la publicité sont également au coeur d'un troisième domaine, celui du design graphique qui peut être défini comme le "développement de moyens effectifs de transmission visuelle d'informations... dans la plupart des cas avec l'intention de les reproduire en quantité" (Azimuts, Juin 1992, n°3, p.36).

Enfin, un secteur de création nécessite une place à part : celui de la mode et du design textile. Par sa complexité, il illustre l'interpénétration des domaines des arts appliqués : les vêtements sont des produits artisanaux ou industriels, mais aussi de fabrication domestique; le stylisme et la création de motifs ressortissent de l'art graphique; les produits textiles ont une place importante en décoration intérieure.

Au terme de ce très rapide panorama, il n'est pas nécessaire de préciser ce qu'il peut y avoir d'illusoire, de périlleux, et peut-être d'impossible, à proposer un essai de typologie de l'information en ces domaines.

2. Les classifications existantes

2.1. Les bibliothèques et centres documentaires visités au cours de l'étude n'éprouvent généralement pas le besoin de classer les périodiques. Quand ce n'est pas tout simplement l'ordre alphabétique des titres qui est retenu, le plan de classement est sommaire. Voici une rapide présentation des solutions rencontrées :

- SKF : ordre alphabétique,
- KFB : ordre alphabétique,
- SSF : ordre alphabétique,
- BAdé : pas de libre accès, ordre séquentiel pour les magasins,
- CCI : 5 catégories et ordre alphabétique,
- Ensci : ordre alphabétique,
- Forney : plan de classement,
- MNAM : ordre alphabétique.

Les plans de classement de la bibliothèque des Arts Décoratifs et de la bibliothèque Forney sont donnés en annexe 10.

2.2. En dehors des organismes documentaires, seul, à notre connaissance, le Design Council a cherché à structurer le

domaine. Il propose à ses membres des nomenclatures pour les aider à décrire de manière standard les services qu'ils offrent¹⁴.

3. Essai de typologie

Une typologie des périodiques doit les ordonner selon des critères objectifs : périodicité, pays de publication, langue des articles et langue des résumés, responsabilité (organisme officiel, syndicat ou organisme professionnel, département universitaire, éditeur privé, etc...); mais surtout elle doit permettre une vision panoramique des domaines couverts.

Les classifications que nous avons rencontrées mettent de l'ordre dans les collections, mais excluent (tout à fait consciemment) les domaines connexes : elles ne mettent pas en perspective les domaines représentés et ceux, voisins, qui ont été volontairement exclus. Elles règlent un besoin interne, mais ne permettent pas de situer la collection dans l'étendue des domaines concernés.

Sans prétendre apporter de solution, nous nous sommes inspirée de la classification du Design Council pour proposer un début d'inventaire des points de rencontre entre les arts appliqués et le design, d'une part, et entre ces domaines et les domaines avoisinants, d'autre part.

Les tableaux 1-4 proposent une image des 4 secteurs habituellement distingués. Les cotes Dewey permettent de les situer dans une classification universelle. Les chiffres entre parenthèses renvoient aux exemples de périodiques.

Tableau A

Les produits :

Il est classique d'opérer une classification par produits ou par types de matériaux (verre, céramique, bois, cuir, etc...). Elle doit permettre de distinguer entre les technologies propres à chaque matériau (7) et les produits finis.

Le cycle des produits obéit à 4 temps : conception (1), fabrication, distribution et consommation. A chacun de ces temps interviennent des acteurs, différenciés ou non. Selon le mode de production industrielle ou artisanale, les fonctions "conception" et "fabrication" sont prises en charge par des professionnels différents, designers et industriels, ou non, ou encore assurées globalement par des artisans. Il en est de même pour la fonction "distribution".

L'information sur la production industrielle (2), comme sur l'artisanat d'un secteur (3), est souvent émise par les groupements professionnels (syndicats, fédérations); elle est cependant plus technique et économique que purement législative et sociale, comme c'est le cas pour l'information professionnelle (8).

14 cf Annexe 11.

L'information lors de la distribution (4), qui met en relation cadres commerciaux ou représentants et commerçants ou, plus rarement, clientèle, est assurée par des revues de techniques de vente mais surtout par tous les catalogues de marques ou de maisons, par les prospectus informatifs par les annuaires de produits.

L'information qui touche directement le grand public (5) est véhiculée par les magazines "grand public". Ils sont généralement assez peu spécialisés par produits, sinon pour le secteur des vêtements.

A la lisière des 4 temps forts du cycle des produits, se distinguent des domaines connexes : l'ergonomie est une des composantes de la conception, l'art de l'ingénieur renouvelle les processus de fabrication, l'information économique (9) rend compte de l'activité des secteurs concernés.

Plus marginal encore est le bricolage qui emprunte beaucoup à l'artisanat, mais ne se trouve pas directement dans le circuit économique. Est marginale également l'information sur l'histoire des produits (11) ou sur les collections et le marché des objets anciens (10).

Exemples :

A-1 : L'Atelier, Azimuts, Casa Vogue, Design Chronique, Design from Scandinavia, Design Recherche, Form Function Finland, Ottagono, Références Design.

A-2 : Verre actualités, New Glass Review.

A-3 : American Craft, Ceramic Review, La Céramique moderne, l'Industrie céramique, Ornament, Stained Glass.

A-4 : Arredorama, Conseils sols murs, Eclat, Guide des produits du bâtiment, Luminaire, Le Nouvel officiel de l'ameublement, Porzellan + Glas, Table et cadeau.

A-5 : Casa Vogue, House and Garden, Maison et Jardin, Marie-Claire maison, Plaisir de la maison.

A-6 : Courrier des métiers d'art.

A-7 : Bâtiment-énergie, La FAB, L'industrie du cuir, Lux.

A-8 : Enjeux, La France horlogère, Magma, L'Officiel de la FNSPA, La revue professionnelle des métiers de l'ameublement.

A-9 : Le Bijoutier, Le Courrier du meuble et de l'habitat, L'Essentiel du sponsoring et du mécénat, La Revue de l'ameublement.

A-10 : Design collection, L'Estampille, La Revue des montres.

A-11 : L'Académie de Moustiers, Alte Vitrie, Ceramicantica, Faenza, L'Horlogerie ancienne, Keramos, Regional furniture, Scandinavian journal of design history.

A-12 : Ceramics monthly, Neues Glas = new glass, Vitrea, La Revue de la céramique et du verre.

Tableau B

Design textile

Le domaine des arts textiles se distingue des autres arts industriels par la place prépondérante que prend l'information auprès des consommateurs. Ces "journaux de mode" (5) jouxtent des magazines "féminins" (16), eux-mêmes à la frontière de l'artisanat. Leur présence est souvent controversée dans les bibliothèques spécialisées¹⁵.

Du côté, de la production industrielle, l'information sur les revêtements des murs et des sols (14) voisine avec celle sur la technologie des matériaux ou celle sur l'industrie chimique des colorants et peintures.

Enfin, l'information sur les produits textiles (tentures, voilage, moquettes, etc...) (4) interpénètre celle du domaine de la décoration intérieure.

Exemples :

B-2 : L'Industrie textile, L'Officiel des textiles.

B-3 : La Dentelle, Nouvelles du patchwork.

B-4 : L'Officiel du prêt-à-porter, Show Room.

B-5 : Dépêche mode, Jardin des modes, L'Officiel de la couture.

B-10 : Hali.

B-14 : Sols murs plafonds.

B-16 : Modes et travaux.

Tableau C

Design intérieur

La décoration intérieure peut apparaître comme l'équivalent non-professionnel du design intérieur. Elle lui emprunte des modèles et des techniques diffusés par les "magazines de décoration" (25).

Le design intérieur (ou architecture intérieure) est fortement lié à l'architecture (24); ce sont, plus encore que dans les autres domaines du design, les mêmes professionnels qui interviennent.

¹⁵ La bibliothèque Forney constitue là encore une exception de taille : outre les nombreux titres vivants, elle conserve une inestimable collection de patrons provenant de "magazines féminins".

A la limite de l'art paysager, le design d'environnement se préoccupe aussi bien des espaces extérieurs (26) que des espaces "artificiels" que sont ceux des salons et des foires (22). Selon certaines classifications, ce secteur appartient de plein droit au design graphique, avec lequel il partage les préoccupations de marketing.

Avec la décoration pour la télévision ou le théâtre, on aborde aux rives de secteurs professionnels plus engagés dans la création vivante, les arts du spectacle.

Exemples :

C-7 : Le Mausolée, Surfaces.

C-24 : Architecture d'aujourd'hui, Architecture intérieure-CREE, Espace Bureau, Interior Design, Interiors, Intramuros, Lumi-décor, Le Moniteur AMC.

C-25 : Art et décoration, Architectural digest, Elle décoration, House and Garden, Maison et Jardin, Plaisir de la maison.

C-26 : Byggekunst, Utblick landskap.

Tableau D

Design graphique

Il fait également se rencontrer une palette très large de professions et de domaines. Une de ses composantes est la typographie (17), liée à l'industrie de l'imprimerie (7) mais aussi aux "arts du livre" traditionnels : reliure (3) et art graphique (15). Aux confins de ces domaines sont l'histoire de l'imprimerie et l'iconographie.

Une autre facette est représentée par la publicité (20) et le "packaging" (19) qui allie savoir-faire du conditionnement et du marketing.

Les questions d'image de marque et de signalétique (23) concentrent les recherches en communication visuelle et les préoccupations du design intérieur.

Tout un aspect du design graphique (18) a aussi partie liée avec la production audio-visuelle et les arts du spectacle.

Enfin, le design graphique a trait à la lisibilité et à l'ergonomie des produits des nouvelles technologies. En retour, l'infographie et la PAO (21) offrent des possibilités qui renouvellent l'art graphique.

Exemples :

D-7 : Caractère.

D-15 : Signes.

D-17 : Communication et langages.

D-18 : BAT, Design magazine, Dossier agences, Graphic studio.

D-19 : Emballages magazine, Pack info.

D-20 : Création, Echos de la presse et de la publicité, Publi-10, Stratégies.

D-21 : Arts graphiques magazine, Pixel, Tech Images international.

D-23 : Enseignes.

En sus de la difficulté à caractériser les types d'information sur des secteurs aussi étroitement imbriqués, il est parfois impossible de déterminer à quelle catégorie appartient tel périodique. Souvent il offre une information "transversale" sur un secteur : par exemple, Le Nouvel officiel de l'ameublement présente des produits, diffuse des informations corporatistes et analyse la conjoncture.

Pour ajouter, s'il est possible, à la complexité, il faut garder à l'esprit que les périodiques ne sont pas les seules sources d'information utiles en ces domaines. Tout aussi pléthorique est l'information fournie par les catalogues, les prospectus, les documentations techniques, les brevets, les modèles. Si ces deux derniers types de documents sont bien organisés et conservés par l'INPI¹⁶, il n'en est pas de même pour les autres. La bibliothèque Forney et la bibliothèque de l'UCAD collectent ces documents, mais elles le font sans recherche systématique et s'avouent embarrassées par l'organisation de leur description et de leur conservation. Il semble cependant indispensable qu'un essai de caractérisation des collections tiennent également compte de ces documents.



TABLEAU A : PRODUITS



TABLEAU B : ART TEXTILE

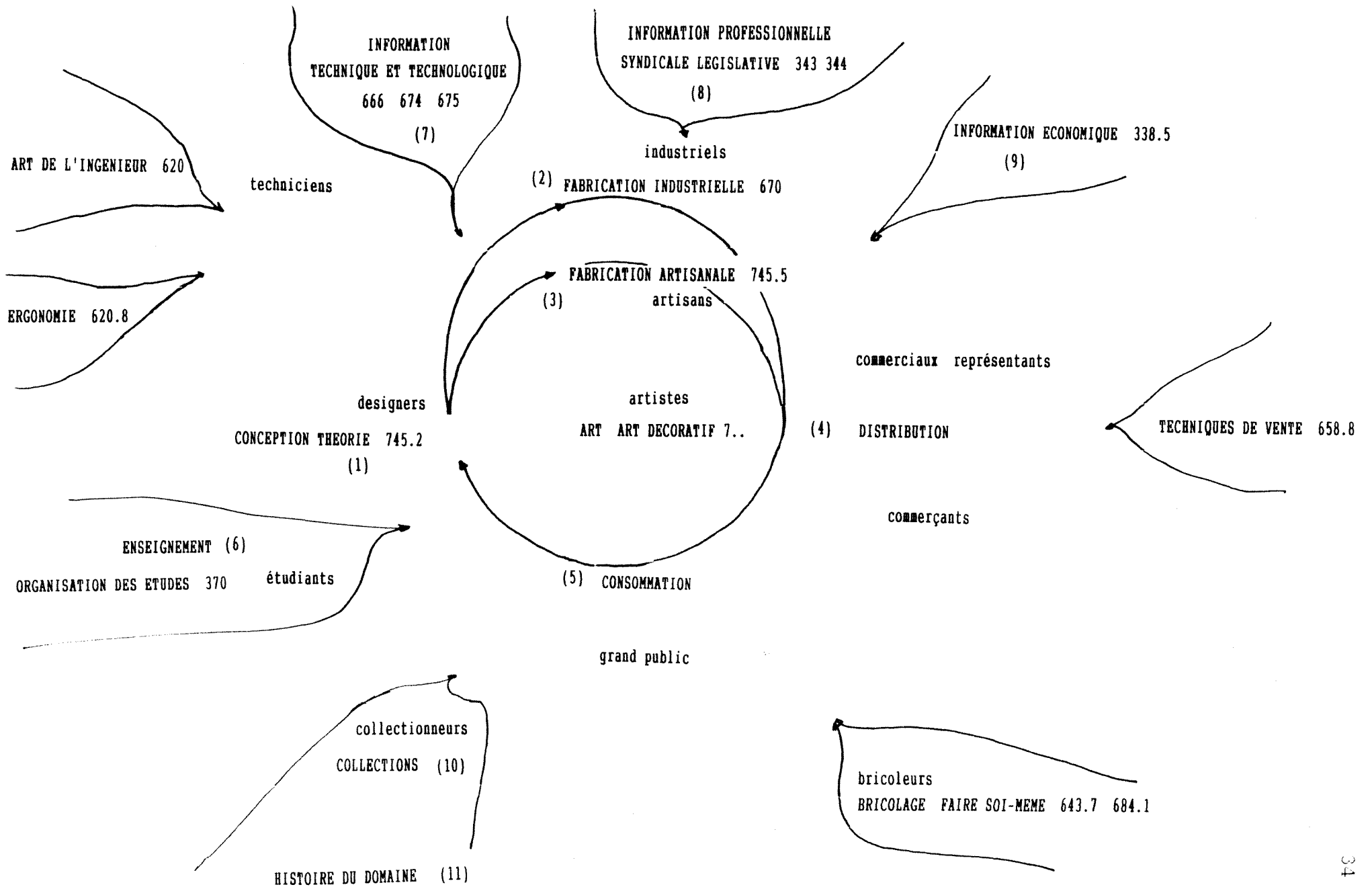

TABLEAU C : DESIGN D'ENVIRONNEMENT

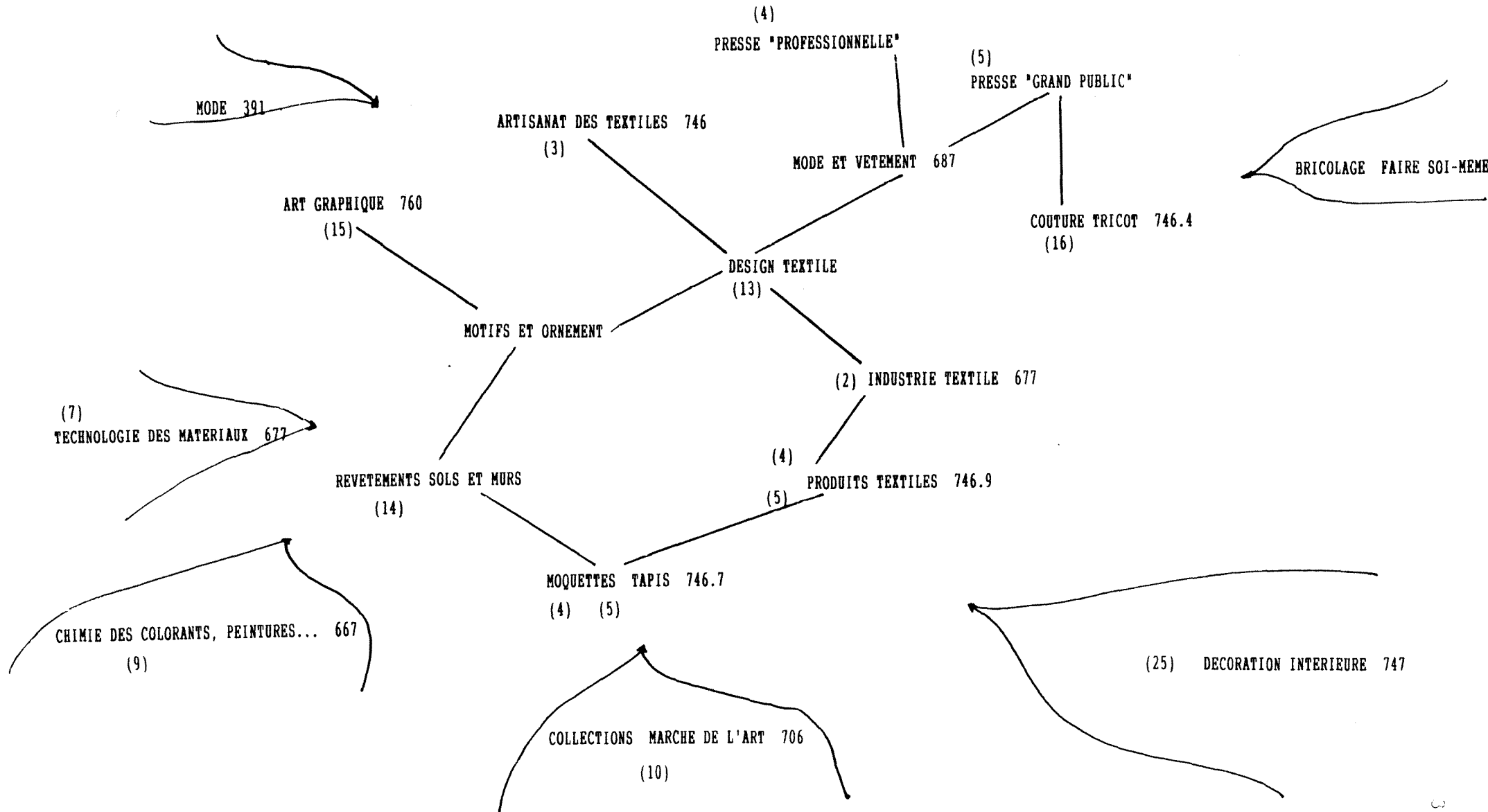

TABLEAU D : ART GRAPHIQUE

LISTE 1

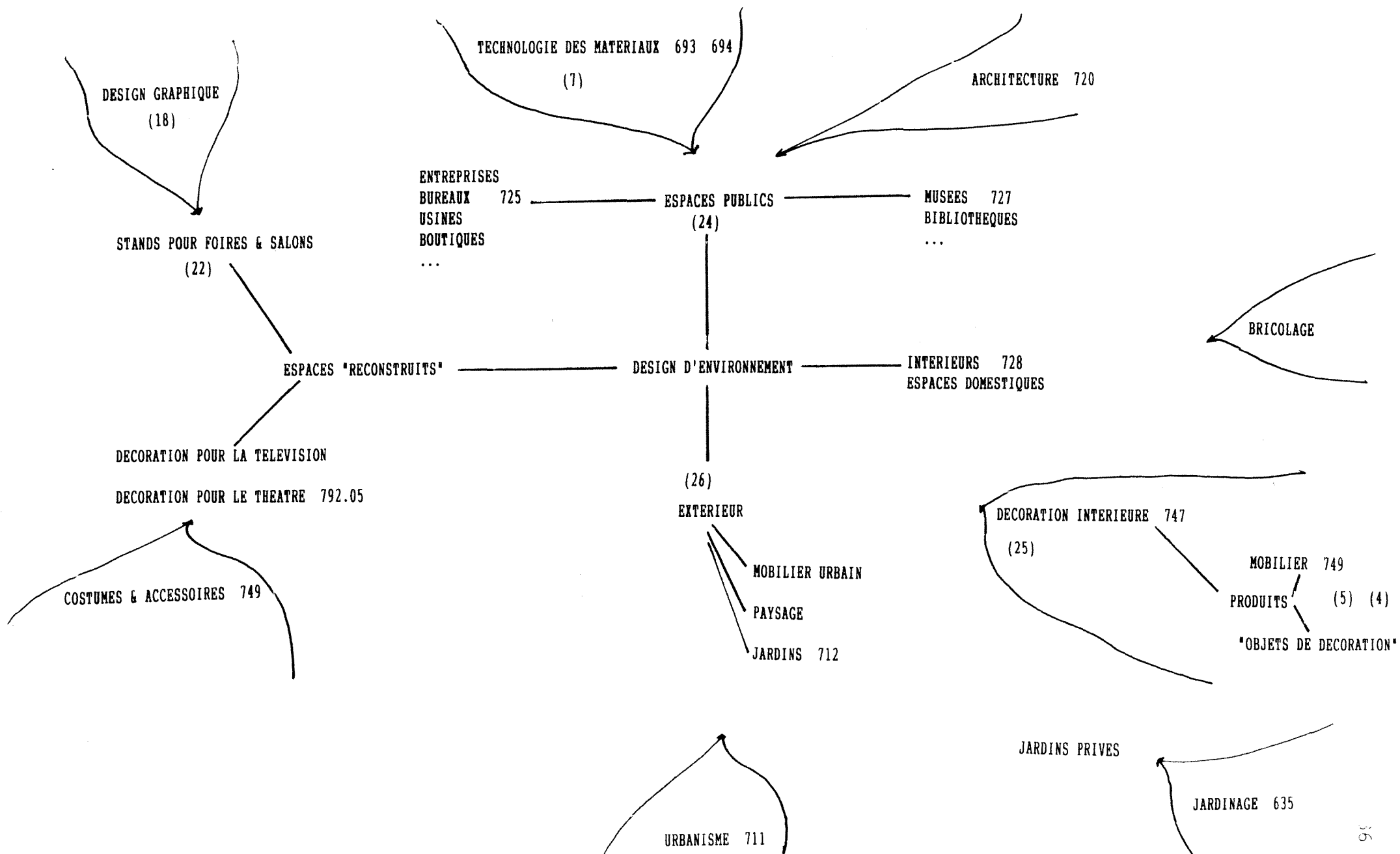
0 = présent

Tableau général des périodiques retenus

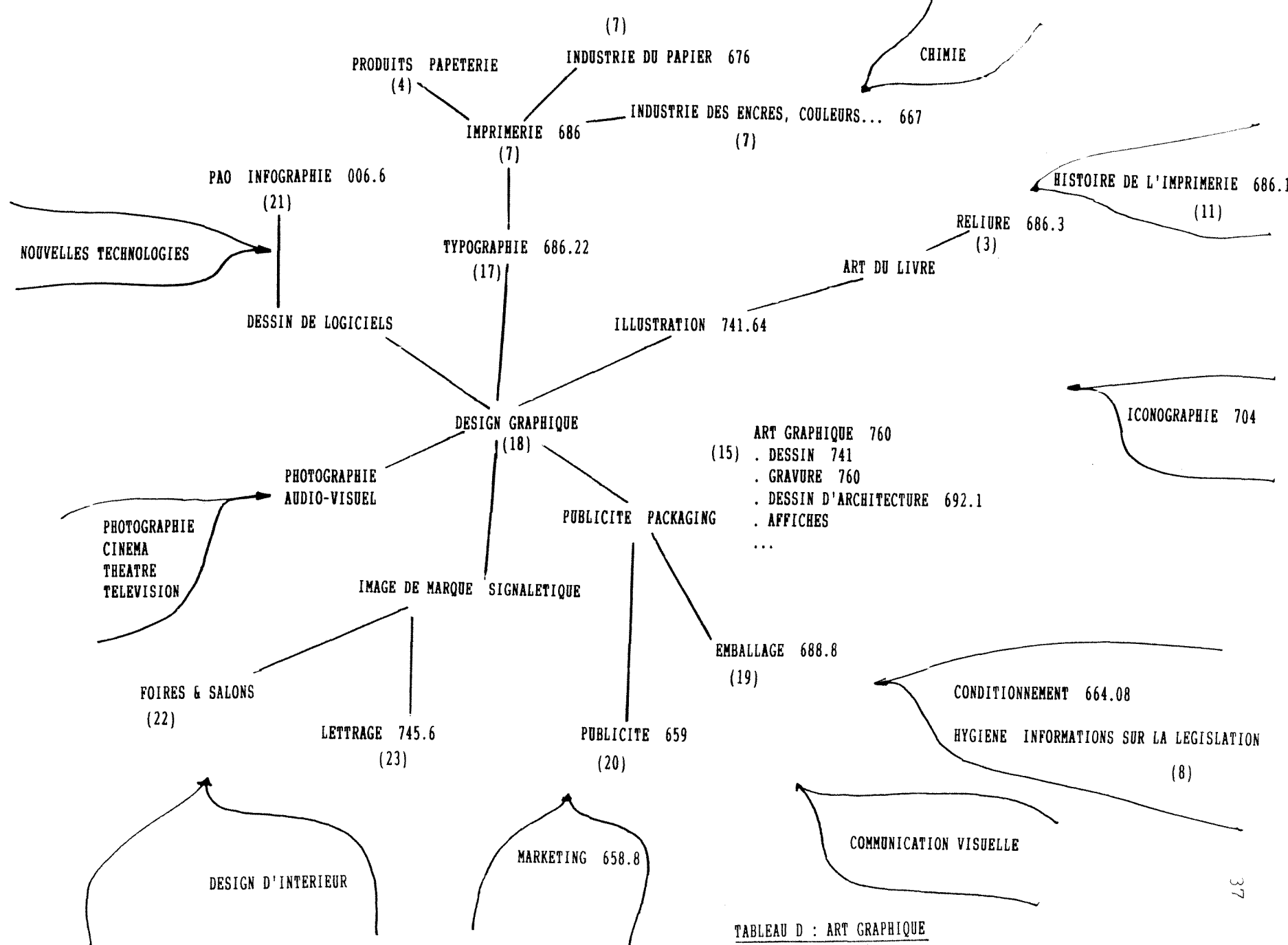
● = indexé

ISSN	TITRE	D A A	W I B	S K S	B C E F M
		A R B	D D C	K F S	A C N O N
		A T M	D Y C	B B F	D I S R A
		I I	I		é C N M
0389 9160	A & U : Architecture and Urbanism	●	0		0
0038 1705	A Plus		0		0
	A3 Bau		0		
	ABI - Architektur und Bau-Installation		0		
0001 3218	Abitare	● ●	0 0 0	0 0	● ● 0 ●
	Abitare [éd. US]		0		
	Académie de Moustiers				●
	Access by Design	●			
	Acier pour construire (L')				●
0001 9933	African Arts	● ●		0	●
	AIGA Journal	●	0		
	AIT - Architektur, Innenarchitektur, Technischer A		0		
0345 0511	Aktuell fotografi			0	
	Aktuelles Bauen		0		
	Aktuellt maleri			0	
	Alte vitrie				●
	Ambiente [Allemagne]		0		0
	Ambiente [Argentine]		0		
0278 9507	American Ceramics	● ● ●			
0194 8008	American Craft	● ● ●		0 0 0 0	●
0002 9114	American Journal of Archeology	●			●
	American quilter				●
	American showcase				●
	Ameublement Informations	●			
	Annuaire de l'ameublement				●
	Annuaire de l'éclairage				●
	Annuaire de la chaussure et des cuirs				●
	Annuaire de la confédération des industries...				●
	Annuaire de la facture instrumentale				●
	Annuaire de la papeterie				●
	Annuaire de la presse				●
	Annuaire des grossistes en quincaillerie				●
	Annuaire des stylistes				●
	Annuaire du papier				●
	Annuaire électro				●
	Annuaire international de l'affiche				0
	Annuaire mercerie				●
	Annuaire Paris-Bijoux				●
	Annuaire professionnel du prêt-à-porter				●
	Annual				●
	Annual illustratori				●
	Annual of AD productions in Japan				●

ISSN	TITRE	D A A	W I B	S K S	B C E F M
		A R B	D D C	K F S	A C N O N
		A T M	D Y C	B B F	D I S R A
		I I	I		é C N M
	Annual of advertising, editorial and television ar			0	•
0003 5653	Antiek	•		0	•
	Antique Collector (The)	•			•
	Antique Dealer and Collectors Guide	•			•
0161 9284	Antiques	•			•
	Apertua	•	0		
0003 6536	Apollo	•		0	•
	Applied Arts Quaterly	•			•
	Arca (L')	•	0		
0261 3409	Archeologia	•			•
	Architectes architecture				•
	Architectes d'intérieur : guide				•
	Architects' Journal		0 0		
0003 8504	Architectural Design	•	0	0 0	•
0003 8520	Architectural Digest	•	0 0		•
	Architectural Digest [éd. française]		0		•
0003 858X	Architectural Record	•	0 0		•
0003 861X	Architectural Review (The)	•	0 0	0 0	•
0220 7591	Architecture		0		0
0746 0554	Architecture	•	0		
	Architecture and design journal				0
0003 8695	Architecture d'Aujourd'hui	•	0 0	0	•
	Architecture et Cie				•
0294 8567	Architecture Intérieure. CREE. [Création et Recher		0 0 0	0	•
	Architecture of Israel		0		•
	Architecture Today	•			
	Architekt		0		
	Architektur Aktuell		0		
	Architektur des DDR		0		
	Architektur und Wohnen		0 0		
	Architektur, Innenarchitektur, Technischer Ansbau		0		
	Architektura		0		
	Architese		0		0
0003 8830	Architettura (L')	•	0		•
	Archives de l'Architecture Moderne		0		•
	Ardi	•	0		•
	Area		0		0 0
	Arena	•			
0900 338X	Argos			0	
0004 1343	Ariel			0	
	Arkitekten		0		
0004 198X	Arkitekten [Danemark]		0 0	0	
	Arkiteknytt		0	0	
	Arkitektur [Danemark]		0		•
0004-2021	Arkitektur [Suède]		0 0	0 0 0	•
0004 2129	Arkkitehti - Arkitekten		0	0 0	
	ARLIS News-Sheet	•			•

ISSN	TITRE	D A A	W I B	S K S	B C E F M
		A R B	D D C	K F S	A C N O N
		A T M	D Y C	B B F	D I S R A
		I I	I		é C N M
	Arquitectura		0		
0173 2781	Art	•		0 0	0
0195 8208	Art and Antiques	• •			•
0267 3991	Art and Design	• •	0 0	0	• 0
	Art Aurea	• •	0		
0004 3079	Art Bulletin (The)	• •		0	• •
0004 3109	Art Direction	• •			
	Art director's of Los Angeles (The)				•
	Art directors index to illustration				•
0730 7187	Art Documentation	• •		0	• 0
	Art du sol (L') - officiel des revêtements				•
0004 3125	Art education			0	
	Art et Décoration		0		• •
0141 6790	Art History	• • •		0	•
0004 3214	Art in America	• • •		0 0	• 0
0004 3230	Art International	• •		0 0	• •
0004 3249	Art Journal	• • •		0	• • 0
	Art Libraries Journal	• •			• 0
	Art Line	• •			0
0004 3273	Art News	• • •	0	0	• 0
0245 5676	Art Press	• •		0	• • 0
0345 0015	Artes	• •		0 0	
0004 3532	Artforum	• • •		0 0	• •
	Artis			0	•
	Artists Newsletter	•			
	Arts and crafts				•
0004 3958	Arts Asiatiques	•			•
0337 1603	Arts d'Afrique Noire	•			•
	Arts et Métiers du Livre				0 •
	Arts graphiques				•
0984 9602	Arts graphiques magazine				0
0004 4059	Arts Magazine	• • •		0	• 0
0004 4091	Arts Review	• •			•
	Artscribe International	• •			0
	Artstudio	•			0 •
	ASID report (The)				0
	Association of Illustrators Journal (The)	•			
0004 2005	AT			0 0 0	
	At Art Center Europe				0
	Atelier (L')	•	0		•
0980 9465	Atelier news				0 0 •
	Audiophile				•
	Aufbau (Der)		0		
	Australian Design Series		0		
	Auto & Design	•			0 0
	Autocar & Motor	•			
	Avenue		0		

ISSN	TITRE	D A A	W I B	S K S	B C E F M
		A R B	D D C	K F S	A C N O N
		A T M	D Y C	B B F	D I S R A
		I I	I		é C N M
0285 8223	Axis	•	0	0	0 0
1160 9958	Azimuts				0
	Azure	•			
	Baseline	•	•		
	BAT. Bon à Tirer	•	0 0		• • • •
	Bau (Der)		0		
0005 674X	Baumeister		0	0	0
	Bauten der Kultur		0		
	Bauwelt		0		0
	Bâtiment -énergie				•
	Beaux-Arts Magazine	•	0		0 0 • •
	Belle		0		
	Big Paper (The)	•			
	Bijoutier (Le)				•
0165 4721	Bijvoorblood			0	
0347 7096	Bild & Bubbla			0 0	
0349 2117	Bild i skolan			0 0 0	
0006 2391	Bildende Kunst	•		0 0	
1101 1882	Bildforum			0	
0348 0615	Bildkonstnären			0 0	
1100 5203	Bildtidningen	•		0	
	Binyan Diur		0		
	Blitz	•			
0005 3198	BLM			0 0	
	Block	•	•		0
0268 4926	Blueprint	•	•	0 0	• •
	BM - Bau + Möbelschreiner		0		
	Bo Bedre		0		
	Book (Le)				•
	Bouw		0		
	Brief		0		
	British Blacksmith	•			
	British design and art direction				•
	Building Design	•			
	Bulletin des Musées et Monuments Lyonnais	•			0 •
0007 473X	Bulletin Monumental	•			0 •
0009 8841	Bulletin of the Cleveland Museum of Art	• •			•
	Bulletin of the Needle and Bobbin Club				0
0165 9510	Bulletin van het Rijksmuseum	• •			0 •
	Burda moden				•
0007 6287	Burlington Magazine	• • •		0	• • •
	Business	•			
0007 7518	Byggekunst		0 0	0 0	
1102 3686	Byggforskning			0 0	
0348 6885	Byggnadskultur			0 0	
1149 1051	C.M.S. [Charpentes, menuiserie, serrurerie, fermet Cahier de tendances				• •

ISSN	TITRE	D A A	W I B	S K S	B C E F M
		A R B	D D C	K F S	A C N O N
		A T M	D Y C	B B F	D I S R A
		I I	I		é C N M
0068 4945	Cahiers archéologiques Cahiers de la Céramique et des Arts du feu	•			•
0181 1525	Cahiers du Musée National d'Art Moderne Cahiers techniques du bâtiment	• •			• •
	Calligraphy review	•			•
	Camera International		•		0 •
	Campaign	•			
	Canadian Interiors		0		
	Car Design and Technology	•			
	Car Styling	•			0
	Caractère				• 0 •
	Casa 16 de Marie-Claire (La)		0		
	Casa Vogue	• •	0 0		0 •
0008 7181	Casabella	•			0 0 •
0346 8771	Cementa			0	
0144 1825	Ceramic Review Ceramicantica	• • •		0 0	• •
	Ceramics : Art & Perception	•			•
0009 0328	Ceramics Monthly Céramique et verre	• • •		0	• •
	Céramique moderne (La)				•
0045 6349	Chaplin			0 0	
	Charles Rennie Mackintosh Society Newsletter	•			
	Charleston Magazine (The)	•		0	
0009 6830	Cimaise	• •		0	• •
	City		0 0		0 •
	Clothes Show	•			
	Cobouw		0		
0870 3841	Coloquio Artes	•		0	• •
	Color				•
0010 3519	Communication Arts Communication CB News	• • •		0	0 •
0336 1500	Communication et langages				•
0271 4159	Computer Graphics World Confection 2000				0 •
0069 8881	Congrès archéologique de France	•			0
0395 5907	Connaissance des Arts	• • •			• • 0
0010 6275	Connoisseur (The)	• • •		0	•
0296 9017	Conseils sols murs Construction moderne (La)				0
	Contract		0		
	Contract Magazine		0		
	Costume	• •		0	
	Country Life	•			
	Country Living	•			
0399 6921	Courrier des métiers d'art Courrier du meuble et de l'habitat (Le)				• 0 •

ISSN	TITRE	D	A	A	W	I	B	S	K	S	B	C	E	F	M
		A	R	B	D	D	C	K	F	S	A	C	N	O	N
		A	T	M	D	Y	C	B	B	F	D	I	S	R	A
		I	I		I						é	C	N	M	
	Craft Arts International	•		•											
	Craftnews	•													
0306 610X	Crafts	•	•	•				0	0	0				•	
	Crafts council													•	
	Crafts Report (The).	•		•											
	Crafts Study Centre News	•													
0105 0583	Cras							0							
	Creation	•													
	Creative blackbook													•	
0011 0876	Creative camera	•	•	•										•	
	Creative Review	•	•		0						0				
07565 9911	Créations					0					•	0	•		
	Créations lingerie													•	
0212 5688	Croquis de Arquitectura y de Disegno (el)										0	0			
	Cuisines et bains													•	
	Culture technique					0					0				
	D	•													
	Daidalos										•				
	Danish handcraft guild													•	
0902 2163	Dansk Kunsthåndværk							0	0	0					
0721 1902	DB - Deutsche Bauzeitung				0						0				
	De Architekt				0										
	De Diseno					0									
	Decorative art							0	0						
	Decorative Arts Society Newsletter (The)	•													
	Decorum													•	
	Dekorativnoe Iskusstvo			•										•	0
	Dentelle (La)													•	
	Design & Industria										0				
	Design													•	
	Design - Wiadomosci					0									
	Design [Australie]				0										
	Design [Japan]				0										
0011 9245	Design [UK]	•	•	•	0	0	0	0	0	0	•	•	•	•	•
	Design Book Review	•		•											
	Design Business	•													
	Design Chronique	•									0				
	Design collection										0				
0900 3517	Design DK	•						0			0				
0108 0695	Design from Scandinavia					0								•	
	Design History Society Newsletter	•									0				
	Design in Finland	•				0									
	Design Ink	•		•											
	Design International					0									
0747 9360	Design Issues	•		•		0					0				
	Design Journal	•									0				
	Design magazine										0	•			

ISSN	TITRE	D A A	W I B	S K S	B C E F M
		A R B	D D C	K F S	A C N O N
		A T M	D Y C	B B F	D I S R A
		I I	I		é C N M
	Design Management Journal	•			
	Design Methods and Theories	•	0		0
	Design News [Belgique]		0		
	Design News [Etats Unis]		0		
	Design News [Japon]		0 0 0		0
0011 9415	Design Quaterly	• • •	0	0	0 •
	Design Recherche				0 0
	Design Report	•	0 0		0
	Design Review	•			0
0914 1103	Design Scene	•		0	
	Design Studies	•	0		0
	Design v Teorii i Prazi		0		
	Design Week	•	0		0
	Design World	• •	0 0		•
	Designer		0 0		
	Designer (The)		0		
	Designer Bookbinders Newsletter	•			
	Designer-Craftsman	•			
	Designers West		0		
0264 8148	Designers' Journal	• •	0	0	0
	Designing	•			
	Designs		0		
	Designscape		0		
	Detail		0		
0011 4782	Deutsche Bauzeitschrift				0
	Deutsches textilforum				•
	Décoration Internationale		0		
	Décormag		0		
	Décors		0		
	Dépêche-mode			0	•
	Dialogue	•		0	
	Direction	•			
	Directory of designers				•
	Directory of interior design				•
	Disegno		0		
	DiseinuZ	•			
	Diseno			0	0
	Diseno Interior		0		
	DMG DRS Journal		0		
	Domina				0
	Domov			0	
0012 5377	Domus	• •	0 0 0 0	0 0 0 0	• • • • • 0
	Domy Spoldzeilcze		0		
	Donna	•			
	Dossier agences				•
	Double liaison				•
	DR [Drapers' Record]	•			

ISSN	TITRE	D	A	A	W	I	B	S	K	S	B	C	E	F	M
		A	R	B	D	D	C	K	F	S	A	C	N	O	N
		A	T	M	D	Y	C	B	B	F	D	I	S	R	A
		I	I		I						é	C	N	M	
0191 6963	Drawing		•	•				0						•	
	Dress	•		•										•	
0012 6837	Du		•	•				0	0					•	
1144 5963	Echo de la Presse et de la Publicité											0			
	Eclat													•	
	Elle [éd. américaine]	•													
	Elle [éd. anglaise]	•													
	Elle [éd. française]	•						0		0				•	
	Elle [éd. italienne]	•													
	Elle [éd. suédoise]	•							0						
	Elle Decoration [éd. anglaise]	•													
	Elle Décoration					0						0			
0013 6573	Emballages											0	0	•	
	Emballages magazine : guide													•	
	Embroidery	•		•											
	Emigre	•													
	Engineering	•				0									
0223 4866	Enjeux												0		
	Enseignes												0		
	Ephemerist (The)	•													
0014 0139	Ergonomics												0		
1148 5566	Espace Bureau												0		
0986 8003	Essentiel du sponsoring et du mécénat (L')												0		
	Estampille (L') L'objet d'art							0				•		•	
	Etain et ses usages (L')													•	
	Europ'graphic : European directory of graphic arts													•	
	European illustration													•	
	European masters													•	
	Ex Libris			•										•	
	Experimenta Informa											0			
	Exporre	•													
0960 779X	Eye	•		•						0					
0284 7035	F			•						0					
0800 8140	F15 Kontakt							0	0	0					
1156 5209	FAB (La)											0			
	Face (The)	•													
	Faenza													•	
	Faipar					0									
	Fair facts					0									
	Fashion guide (The)													•	
	Fashion Weekly	•													
	Femina									0					
	Feminist Art News	•													
	Femme	•												•	
	Festival Times	•													
0345 3073	FIB									0					
0164 324X	Fiberarts	•	•					0						•	

ISSN	TITRE	D	A	A	W	I	B	S	K	S	B	C	E	F	M
		A	R	B	D	D	C	K	F	S	A	C	N	O	N
		A	T	M	D	Y	C	B	B	F	D	I	S	R	A
		I	I		I						é	C	N	M	
0361 3801	Fine Print	•	•	•											0
0361 3453	Fine Woodworking Flare	•	•					0				0			
0394 1493	Flash Art [éd. internationale] FMR [English language ed.] FMR [éd. française] FMR [éd. italienne] For Him	•	•					0	0					•	
0015-7678	Form [Deutschland]	•			0	0	0	0	0	0	•	•	•	•	•
0015-766X	Form [Sverige]	•			0	0	0	0	0	0	•	•			
0358 8904	Form Function Finland	•	•		0	0		0	0	0	•	•	•	•	•
0429 1050	Form und Zweck Forme	•			0	0		0		0		0			
0046 8525	Forming i skolen							0							
0346-9638	Forum Närmiljö FP: Fusion Planning France horlogère (La) France plastiques France-bois France-peinture				0			0	0	0					•
0016 3058	Furniture History Furniture History Society Newsletter (The) Fusion Magazine Futura	•	•	•								0			•
0835 9369	G														0
0389 0066	GA: Global Architecture Galerie des Arts (La) Galpin society journal GAP Gap Casa	•						0							0
0016 5530	Gazette des Beaux-arts	•	•					0			•			•	
0016 920X	Gesta Ggumim	•					0					0			•
0017 078X	Glas och Porslin Glass Glass Art Society Journal (The) Glass Interiors	•							0	0					
0323 0635	Glass Review Glasswork Glazed Expressions	•	•					0	0						•
0017 1573	Gold + Silber. Uhren + Schmuck Goldsmiths Review Good Housekeeping [éd. anglaise]	•							0						
0017 2715	Goya GQ [éd. américaine] GQ [éd. anglaise]	•	•	•				0							•
0346 9727	Grafiknytt							0	0						

ISSN	TITRE	D	A	A	W	I	B	S	K	S	B	C	E	F	M
		A	R	B	D	D	C	K	F	S	A	C	N	O	N
		A	T	M	D	Y	C	B	B	F	D	I	S	R	A
		I	I		I						é	C	N	M	
	Grafisk Design	•													
0017 3002	Grafiskt forum							0	0	0					
	Gran Bazaar					0								•	
	Graphic Design					0	0							•	
	Graphic studio													•	
	Graphics World	•												•	
	Graphicus	•	•												
	Graphik					0									
0017 3452	Graphis	•	•	•		0		0			•	•	•	•	•
	Graphis annual										0				
	Graphis design													•	
	Graphis photo													•	
	Graphis posters										0			•	
	Guide de l'édition publicitaire													•	
	Guide des fournisseurs...ameublement													•	
	Guide des produits du bâtiment													•	
	Guide du cadeau et des arts de la table													•	
	Guild (The)													•	
0282 4175	Guldsmedstidningen							0	0	0					
0017 6362	Habit							0							
0283 572X	Habit butik							0							
	Habitat Ufficio	•										0			
	Hali		•					0			0	0	•	•	
	Harper's Bazaar	•												•	
	Harper's bazaar [éd. française]													•	
	Harpers and Queen	•													
	Häuser	•				0									
0345 4649	Hemslödjen							0	0	0					
	HG							0							
0992 2059	Histoire de l'art			•				0			0			•	
0280 4115	Historiska nyheter							0							
0308 7298	History of Photography	•	•											•	
0348 6958	Hjärnstorm							0	0						
	Hjem & Fritid							0							
	Hogares							0							
	Homes & Gardens	•						0							
	Horlogerie ancienne													•	
	Hot Ads International	•													
	Hot Graphics International	•													
	HotShoe International	•													
	House and Garden [éd. anglaise]	•						0						•	
	House Beautiful [éd. anglaise]	•													
0177 2945	HQ = High quality									0				•	
	Hug og Hem							0							
	Hus & Hem									0	0				
	I La Nave va							0							
	I-D	•												•	

ISSN	TITRE	D	A	A	W	I	B	S	K	S	B	C	E	F	M
		A	R	B	D	D	C	K	F	S	A	C	N	O	N
		A	T	M	D	Y	C	B	B	F	D	I	S	R	A
		I	I				I				é	C	N	M	
0106 1348	ICO-Iconographisk Post							0	0						
	ICOGRADA Message Board	•											0		
	ICOGRAFIC Magazine					0									
	Icon					0									
	ICSID News	•						0							
0894 5373	ID	•	•			0	0	0	0				0	0	
	Idea	•	•			0							0		•
	Idea mode														•
	Ideal Home	•													
	Ideale Heim (Das)					0									
	IFI news												0		
	Illustrated London News	•													
0073 5477	Illustrators														•
	In Design						0								
	Independent (The)	•													
	Independent Magazine (The)	•													
	Independent on Sunday (The)	•													
	Industrial Design [Japon]	•					0						0		
	Industrial Design [USA]					0		0							
	Industrialisation Forum					0									
	Industrie céramique (L')														•
	Industrie du cuir														•
	Industrie textile (L')														•
	Industrieel Ontwerpen	•					0						0		
	Industrijsko Oblikovanje i Marketing							0							
	Information Design Journal	•	•										0		
	Innendekorateur						0								
	Innovation	•											0		
	Inside Outside	•													
0020 5508	Interior Design	•	•			0									•
	Interior Design					0									
	Interior Design	•	•			0									
	Interior Design					0									
	Interior View Magazine					0									
0164 8470	Interiors	•	•			0	0								•
	Interiors					0									
0269 2007	International Design Yearbook	•						0							•
0165 9863	International Lighting review												0		
	International Textiles	•													
	International WristWatch	•													
	Interni	•	•			0	0						•	•	•
	Interni Annual: Bagno		•										0		
	Intramuros					0	0						•	•	•
	Ipari Forma					0	0								
	Issue	•	•												
	Issues in Architecture, Art and Design	•	•												
0448 8512	Japan Architect	•				0							0		•

ISSN	TITRE	D A A	W I B	S K S	B C E F M
		A R B	D D C	K F S	A C N O N
		A T M	D Y C	B B F	D I S R A
		I I	I		é C N M
	Jardin des modes				• 0 0
0754 068X	Jeux et jouets magazine				0
	JIDER		0		
	Jong Holland	•			•
	Journal de la Maison (Le)		0		0
	Journal du bois				0 •
	Journal du textile				•
0021 8529	Journal of Aesthetics and Art Criticism	•		0	•
	Journal of Art & Design Education	• •			
0888 7314	Journal of Decorative and Propaganda Arts (The)	• •		0	
0952 4649	Journal of Design History	• •		0	0 •
0075 4250	Journal of Glass Studies	• •			0 •
	Journal of Popular Culture	• •			
	Journal of Stained Glass	• •			
	Journal of the Decorative Arts Society 1850 to the	• •			•
0954 6650	Journal of the History of Collections			0	•
	Journal of the Tiles & Architectural Ceramics Soci	•			
0075 4390	Journal of the Warburg and Courtauld Institutes	•			•
	Journal of the Weavers, Spinners and Dyers (The)	•			
	Journal of the William Morris Society (The)	•			
	Kenchiku Bunka			0	
	Keramikos	•			
0453 7580	Keramos	•		0	•
0281 983X	KIF-medlemstidning			0 0	
0023 3609	Konsthistorisk tidskrift	• •		0 0	
0283 2887	Konstnären			0 0	
0347-4453	Konstperspektiv	•		0 0 0	
0345 6420	Konstvetenskaplig Bulletin			0 0	
	Kontur		0		
	Kultur in Heim		0		
1100 4800	Kultur Miljio Vard			0 0	
	Kultur und Technik				•
	Kulturen				•
0283 1899	Kulturradet			0 0	
0454 6539	Kunst + Handwerk			0	•
0931 7112	Kunst + Unterricht			0	
	Kunst und Kirche	•			•
	Kunstforum International	•	0		
0941 9179	Kunsthåndverk & design			0	•
0333 1059	Kunsthåndverk	•		0 0 0	
0023 561X	Kunstwerk (Das)	• •			•
	Kwartalnik Architektury i Urbanistyki		0		
	Lakaskultura		0		
0023 8031	Landscape Architecture	•			•
0024 094X	Leonardo	• •		0 0	•
	Libos International	•			
	Life	•			

ISSN	TITRE	D A A	W I B	S K S	B C E F M
		A R B	D D C	K F S	A C N O N
		A T M	D Y C	B B F	D I S R A
		I I	I		é C N M
	Linea Grafica	•			0
0108-4135	Living Architecture		0 0	0	
	Lotus International	•			•
0024 6891	Louisiana Revy	•		0 0	
	Lumi-décor				•
	Luminaires		0		•
	Lux				•
0290 3059	Magazine (Le)			0	•
	Magazyn Rodzinni		0		
	Magenta		0 0		
	Magliera Italiana	•			
0760 5781	Magma				0
	Magyar Epitomuveszet		0		0
	Maison et Jardin		0		0
	Maison Française		0		•
	Maksla			0	
1102 5409	Mama			0	
	Management Today	•			
0025 2913	Marg	• •			•
	Mariages				•
	Marie Claire [éd. anglaise]	•			•
	Marie Claire [France]	•			•
	Marie-Claire Maison		0 0		0
0025 5025	Master drawings	•		0	0
	Mausolée (Le)				•
0343 0642	MD	•	0 0 0	0 0	• •
	Media, Culture and Society	•			
0341 0781	Melliand-Textilberichte			0	
	Messages	•			
0270 1146	Metalsmith	• •			
	Metropolis	•	0		0
	Metropolitain Home [éd. anglaise]	•	0		
	Metropolitan Home [USA]		0		
0077 8958	Metropolitan Museum Journal	•			0
0026 1521	Metropolitan Museum of Art Bulletin	• •			•
	Métiers d'art				•
0129 8372	Mimar	•			•
0026 7228	Mobilia				•
	Mobilis agencements				•
	Mode à la une				•
	Modern Office Procedures		0		
	Modern Painters	• •			
	Modern Publicity				0
	Modes et techniques				•
	Modes et travaux				•
	Modo	•	0 0 0	0	0 0 0
	Modulo				0

ISSN	TITRE	D A A	W I B	S K S	B C E F M
		A R B	D D C	K F S	A C N O N
		A T M	D Y C	B B F	D I S R A
		I I	I		é C N M
	Moj Dom		0		
	Mon Jardin et Ma Maison		0		0
0998 4194	Moniteur Architecture (Le). AMC	•			0 0 0 0
	Monthly Review of Polytechnique Design (A)		0		
	Möbel und Wohnraum		0		
0345-7737	Möbler & Miljö		0	0 0	
0358 3511	Muoto	•	0 0	0 0	
0027 3996	Museum [English language ed.]	• • •		0	
	Museum [éd. française]				•
0069 3235	Museum Studies		•		•
	Museums Bulletin	•			
0027 416X	Museums Journal	• • •			0
	Musiques mécaniques vivantes				•
0027 299X	Münster (das)		•	0	
	Nas Dom		0		
	Neptunia				•
0723 2454	Neues Glas = New Glass	• • •		0 0	•
	New Bookbinder (The)	• •			•
	New Zealand Crafts	• •			
	New Zealand Home Journal		0		
	New Zealand Potter	•			
	Noah				•
	Noise		•		0
0039 6494	Nord emballage			0	
	Norsk Design	•			
	Nouveau journal de charpente...parquets				•
	Nouvel officiel de l'ameublement				•
002 948??	Nouvelles de l'Estampe		•	0	•
	Nouvelles du patchwork (Les)				•
0340 1987	Novum Gebrauchsgraphik	• • •		0	0 0 •
	Nuevo Estilo		0		
0550-8754	Ny teknik			0	
	Observer Magazine	•			
	Octavo	•			
0029 862X	Oeil (L')	• • •		0 0	• • 0
	Office Products News		0		
	Officiel de la couture et de la mode de Paris	•			0 •
	Officiel de la FNSPA				•
	Officiel des textiles			0	•
	Officiel du prêt-à-porter				•
0210 2080	On	•	0	0	•
	On Cerámica	•			
	On Cocinas y Baños	•			0
	On Oficina	•			0
	One show				•
	Ontario Craft	•			
0283 653X	Opsis kalopsis			0	

ISSN	TITRE	D	A	W	I	S	B	C	E	F	M					
		A	R	B	D	D	C	K	F	S	A	C	N	O	N	
		A	T	M	D	Y	C	B	B	F	D	I	S	R	A	
		I	I		I						é		C	N	M	
	Opus International									0						
0030 4492	Ord och Bild									0	0	0				
0030 5278	Oriental Art															
0148 3897	Ornament															
	Ottagono [éd. anglaise]						0									
0391 7487	Ottagono [éd. italienne]					0	0	0	0							
0030 672X	Oud Holland									0						
	Outil libre (L')															
0142 6540	Oxford Art Journal (The)									0						
	ÖIF [Österreichisches Institut für G österreichische Zeitschrift für Kunst und Denkmalp]												0			
0345 9683	Pa väg									0						
0247 5871	Pack Info															
	Packaging News															
	Packaging Today															
0031 0352	Paletten									0	0	0				
0720 0056	Pantheon									0						
	Parachute															
	Parfumex															
	Parfums - beauté															
	Paris et Ile-de-France															
	Paris Joyce															
	Paris Passion															
0256 0917	Parkett									0						
	Passion des couteaux															
	Philadelphia Museum of Art Bulletin															
	Picabia						0									
0283 8753	Picture show									0						
0992 1060	Pixel															
	Places															
	Plaisir de la maison															
	Plan									0						
	Planen + Bauen									0						
	Plastiquarian															
	Polska Sztuka Ludowa															
	Portfolio									0						
	Porzellan und Glas															
	PosterScene															
	Pottery in Australia															
	Present															
	Preview															
0032 8510	Print															
0032 8537	Print Collector's Newsletter (The)									0						
	Prix des choses (Le)															
	Professional model's address book															
0033 0752	Progressive Architecture									0	0	0				
0033 0957	Projekt									0						

ISSN	TITRE	D A A	W I B	S K S	B C E F M
		A R B	D D C	K F S	A C N O N
		A T M	D Y C	B B F	D I S R A
		I I	I		é C N M
	Projekt		0		
	Prumyslovy Design		0		0
0751 5464	Publi 10				0
	Publication design annual				•
	Quilter (The)	•			
	RA	•			
	Rassegna	•	0		0 •
	Rassegna BagnoCucina	•			
	Raum		0		
0953 0436	Real pottery			0	
	Recherche Photographique	•			0 •
	Reflets et nuances				•
	Regional furniture				•
	Reklama		0		0
	Residential Interiors		0		
	Restaurator				•
	Restauro			0	0
	Resumé			0	
	Review		0		
0035 0737	Revue archéologique	•			•
0035 077X	Revue Belge d'archéologie et d'histoire de l'art	•			•
	Revue de gemmologie				•
	Revue de l'ameublement				•
0035 1326	Revue de l'art	••		0	0 •
	Revue de la Céramique et du Verre (La)	• •			• 0 0
	Revue des industries d'art - Offrir				•
	Revue des montres (La)				•
	Revue des tabacs				•
	Revue du bois				•
0035 2594	Revue du jouet				0 0
0035 2608	Revue du Louvre	••			• •
1154 1105	Revue générale des caoutchoucs et plastiques				0
	Revue professionnelle des métiers de l'ameublement				•
	Revue technique automobile				•
0996 5912	Références design				0 •
0953 6973	RIBA Journal	•	0		
0752 4978	Robots				0
	RSA Journal	•			
	Rues de la mode (Les)				•
	Rum og Form	•	0 0		
0009 7691	Saint Louis Art Museum Bulletin	•			•
0348 1344	Sandok			0	
0906 3447	Scandinavian Journal of Design History	•			• •
	Schöner Wohnen		0 0		
	Schöner Wohnen Schweiz		0		
	Schweizerische Bauzeitung		0		
	Scribe (The)	•			

ISSN	TITRE	D A A	W I B	S K S	B C E F M
		A R B	D D C	K F S	A C N O N
		A T M	D Y C	B H F	D I S R A
		I I	I		é C N M
	Scuola Officina				0
	SD: Space Design		0 0		
	Select		0		
	Show room		0		0
0049 0423	Shuttle, Spindle & Dyepot	•		0	•
	Sightline	•			
0296 0818	Signes				0
0782 7423	Siksi	•		0 0 0	•
	Skala		0		
1101 0037	Skiss			0 0	
0348-551X	Sköna Hem / Allt i hem		0	0 0	
	Sky	•			
	Slöjdforum			0	
	Smithsonian	•		0	
	Sols murs plafonds				•
0768 956X	Sonovision				0
	Space		0		
	Space & Place	•	0		
	Stained Glass [UK]	•			•
0895 7002	Stained Glass Quaterly	• • •			
0349 8220	Statens konstrad			0	
0886 7682	Step-by-Step graphics	•		0	
0180 6424	Stratégies				0
	Studies in Art Education	•		0	
0039 3630	Studies in conservation	•		0	0 •
0039 4114	Studio international	•		0	
0091 6641	Studio Potter (The)	• • •			
	Sugestie		0		
	Sunday Express Magazine (The)	•			
	Sunday Times (The)	•			
	Sunday Times Magazine (The)	•			
	Surfaces				0 •
0281 0506	Svart pa Vitt			0 0	
0039 7849	Synpunkt			0 0	
	Système D				•
	Sztuka	•	0		0
	Table et cadeau				•
0039 8977	Taide	•		0 0	
	Taito				•
	Tarif média				•
	Tatler	•			
0995 0400	Tech Images				0
0136 5363	Techniceskaja Esthetika		0 0	0	0
	Technique chaussure				•
0373 0719	Techniques et Architecture		0		• • • •
0347 7673	Tecknaren			0 0 0	
	Telegraph Weekend Magazine	•			

ISSN	TITRE	D	A	A	W	I	B	S	K	S	B	C	E	F	M
		A	R	B	D	D	C	K	F	S	A	C	N	O	N
		A	T	M	D	Y	C	B	B	F	D	I	S	R	A
		I	I		I						é	C	N	M	
	Temes de disseny												0		
	Tequi quincaillerie														•
0997 5551	Terminal												0		
	Terrazzo														•
	Terrazzo [éd. allemande]					0									
	Terrazzo [éd. USA]					0						0			
	Texas Architect					0									
	Textile - Fibre Forum	•													
0040 4969	Textile History	•	•	•								0			•
0083 7407	Textile Museum Journal	•	•	•								0			
	Textile View Magazine						0								
	Textiles Suisses	•				0									
0722 1258	Textilforum								0	0					
	Textilkunst														•
	TG														•
	Theatre Crafts	•													
	Theatre Design & Technology	•													
	Thirties Society Journal (The)	•													
	Threads	•													
0349 2168	TOK								0	0					
	Tools						0								
	Traverses											0			
	Tricot sélection														•
	Trouvailles														•
0348 7997	Tvärnsnitt								0	0					
	Typo/graphic	•										0			
	Typographische Monatsblaetter	•										0			
	Typography														•
0362 6245	U & lc [Upper & lower case]	•	•						0			0			
0139 5815	U & R									0					0
	Ufficiostile											0			
	UNICEM : annuaire														•
	Union nationale des entrepreneurs céramistes...														•
	Unique	•													
	Urban Design						0								
	Urban Design Newsletter						0								
0281-7462	Utblick landskap									0					
0283 751X	Valör								0	0					
	Vanity Fair [éd. anglaise]	•													
	Vanity Fair [éd. USA]	•													
	Var bostad									0					
0346 4970	Vävläraren									0					
0281-3343	Vävmagasinet	•								0					
	Verre actualités														•
	Vi								0	0					
	Villa						0								
0022 2224	Visible Language												0		

ISSN	TITRE	D A A	W I B	S K S	B C E F M
		A R B	D D C	K F S	A C N O N
		A T M	D Y C	B B F	D I S R A
		I I	I		é C N M
1143 6107	Vision CNIT				0
	Vogue - L'Uomo	•			
	Vogue [éd. allemande]	•			
	Vogue [éd. anglaise]	•		0	
	Vogue [éd. française]	•			0 •
	Vogue [éd. USA]	•			
	Vogue Bambini	•			
	Vogue Décoration		0		0 •
	Vogue Homme				•
	Vogue Homme International				•
	Vogue Living		0		
	Votre maison				0 •
	W.I.N.D.		0		
0043 261X	Weltkunst	•		0	•
	Werk		0		
	Werk + Zeit		0		0
0005 6529	Werk, Bauen + Wohnen	•	0 0	0	0 •
	Which?			0	
	Wilkhaln (Der)				0
0084 0416	Winterhur Portfolio	• •			•
	Wohnbau		0		
	Wolkenkratzer Art Journal		0		0
	Women's Art magazine	• •		0	
	Wonen - Ta BK		0		
	Woodworking Today	•			•
	World Architecture	•			
	World of Interiors (The)	• •	0		•
	You	•			
0044 2992	Zeitschrift für Kunstgeschichte	•		0	•
	Zeitschrift für Schweizerische Archäologie und Kun	•			•
	Zoom	•			0 •

Liste 2
Les 'indispensables'

ISSN	TITRE	D A A	W I B	S K S	B C E F M
		A R B	D D C	K F S	A C N O N
		A T M	D Y C	F B F	D I S R A
		I I	I		é C N M
0001 3218	Abitare	0 0	0 0 0	0 0	0 0 0 0
0001 9933	African Arts	0 0		0	0
0278 9507	American Ceramics	0 0 0			
0194 8008	American Craft Antique Collector (The)	0 0 0 0 0		0 0 0	0 0
0161 9284	Antiques	0 0			0
0003 6536	Apollo	0 0 0		0	0 0
0003 8504	Architectural Design	0 0	0	0 0	0 0 0
0003 861X	Architectural Review (The)	0 0	0 0	0 0	0 0 0
0195 8208	Art and Antiques	0 0			0
0267 3991	Art and Design Art Aurea	0 0 0 0	0 0 0	0	0 0 0
0004 3079	Art Bulletin (The)	0 0		0	0 0
0004 3109	Art Direction	0 0			
0730 7187	Art Documentation	0 0		0	0 0
0141 6790	Art History	0 0 0		0	0
0004 3214	Art in America	0 0 0		0 0	0 0
0004 3230	Art International	0 0		0 0	0 0
0004 3249	Art Journal Art Libraries Journal	0 0 0 0 0		0	0 0 0
	Art Line	0 0			0
0004 3273	Art News	0 0 0	0	0	0 0
0004 3532	Artforum	0 0 0		0 0	0 0
0004 4059	Arts Magazine	0 0 0		0	0 0
0004 4091	Arts Review Artscribe International	0 0 0 0			0
	Baseline	0 0			
	Block	0 0			0
0268 4926	Blueprint	0 0	0 0	0 0	0 0
0009 8841	Bulletin of the Cleveland Museum of Art	0 0			0
0165 9510	Bulletin van het Rijksmuseum	0 0			0 0
0007 6287	Burlington Magazine	0 0 0		0	0 0 0
0181 1525	Cahiers du Musée National d'Art Moderne Casa Vogue	0 0 0 0	0 0		0 0
0144 1825	Ceramic Review	0 0 0		0 0	0
0009 0328	Ceramics Monthly	0 0 0		0	0
0009 6830	Cimaise	0 0		0	0 0
0010 3519	Communication Arts	0 0 0		0	0
0395 5907	Connaissance des Arts	0 0 0			0 0 0
0010 6275	Connoisseur (The) Costume	0 0 0 0 0		0	0
	Craft Arts International	0 0			
0306 610X	Crafts Crafts Report (The).	0 0 0 0 0		0 0 0	0

ISSN	TITRE	D	A	A	W	I	B	S	K	S	B	C	E	F	M
		A	R	B	D	D	C	K	F	S	A	C	N	O	N
		A	T	M	D	Y	C	F	B	F	D	I	S	R	A
		I	I				I				é		C	N	M
0011 0876	Creative camera	0	0											0	
	Creative Review	0	0		0							0			
0011 9245	Design [UK]	0	0	0	0	0	0	0	0	0	0	0	0	0	
	Design Book Review	0	0												
	Design Ink	0	0												
0747 9360	Design Issues	0	0			0						0			
0011 9415	Design Quaterly	0	0	0	0			0			0	0			
	Design World	0	0	0	0								0		
0264 8148	Designers' Journal	0	0	0				0			0				
0012 5377	Domus	0	0	0	0	0	0	0	0	0	0	0	0	0	0
0191 6963	Drawing	0	0					0						0	
	Dress	0	0												
0012 6837	Du	0	0					0	0					0	
	Embroidery	0	0												
0960 779X	Eye	0	0					0							
0164 324X	Fiberarts	0	0					0						0	
0361 3801	Fine Print	0	0	0											0
0361 3453	Fine Woodworking	0	0					0							
0394 1493	Flash Art [éd. internationale]	0	0					0	0					0	
0358 8904	Form Function Finland	0	0	0	0	0		0	0	0	0	0	0		
0016 3058	Furniture History	0	0	0							0		0		
0016 5530	Gazette des Beaux-arts	0	0					0			0		0		
0323 0635	Glass Review	0	0					0	0					0	
0017 2715	Goya	0	0					0						0	
	Graphics World	0	0												
0017 3452	Graphis	0	0	0		0		0			0	0	0	0	
0308 7298	History of Photography	0	0								0				
0894 5373	ID	0	0	0	0	0	0	0			0	0			
	Idea	0	0	0							0	0			
	Information Design Journal	0	0								0				
0020 5508	Interior Design	0	0	0										0	
	Interior Design	0	0	0											
0164 8470	Interiors	0	0	0	0	0								0	
	Interni	0	0	0	0	0					0	0			
	Issue	0	0												
	Issues in Architecture, Art and Design	0	0												
	Journal of Art & Design Education	0	0												
0888 7314	Journal of Decorative and Propaganda Arts (The)	0	0					0							
0952 4649	Journal of Design History	0	0					0			0	0			
0075 4250	Journal of Glass Studies	0	0								0		0		
	Journal of Popular Culture	0	0												
	Journal of the Decorative Arts Society 1850 to the	0	0											0	
0023 3609	Konsthistorisk tidskrift	0	0					0	0						
0023 561X	Kunstwerk (Das)	0	0											0	
0024 094X	Leonardo	0	0					0	0					0	
0025 2913	Marg	0	0											0	
0026 1521	Metropolitan Museum of Art Bulletin	0	0											0	
	Modern Painters	0	0												

ISSN	TITRE	D A A	W I B	S K S	B C E F M
		A R B	D D C	K F S	A C N O N
		A T M	D Y C	F B F	D I S R A
		I I	I		é C N M
0027 3996	Museum [English language ed.]	0 0 0		0	
0027 416X	Museums Journal	0 0 0			0
0723 2454	Neues Glas = New Glass	0 0 0		0 0	0
	New Bookbinder (The)	0 0			0
	New Zealand Crafts	0 0			
0340 1987	Novum Gebrauchsgraphik	0 0 0		0	0 0 0
0029 862X	Oeil (L')	0 0 0		0 0	0 0 0
0030 5278	Oriental Art	0 0			0
0148 3897	Ornament	0 0 0			0 0
0391 7487	Ottagono [éd. italienne]	0 0 0	0 0 0	0 0	0 0 0
0142 6540	Oxford Art Journal (The)	0 0 0		0	
	Pottery in Australia	0 0			
0032 8510	Print	0 0 0		0	0 0
0032 8537	Print Collector's Newsletter (The)	0 0		0	0
0035 1326	Revue de l'art	0 0		0	0 0
	Revue de la Céramique et du Verre (La)	0 0			0 0 0
0035 2608	Revue du Louvre	0 0			0 0
0895 7002	Stained Glass Quaterly	0 0 0			
0091 6641	Studio Potter (The)	0 0 0			
0040 4969	Textile History	0 0			0 0
0083 7407	Textile Museum Journal	0 0			0
0362 6245	U & lc [Upper & lower case]	0 0		0	0
0084 0416	Winterhur Portfolio	0 0			0
	Women's Art magazine	0 0		0	
	World of Interiors (The)	0 0	0		0

Liste 3

Les "manques"

ISSN	Titre	D A A	W I B	S K S
		A R B	D D C	K F S
		A T M	D Y C	B B F
		I I	I	
	AIGA Journal	0	0	
0278 9507	American Ceramics	0 0 0		
	Antique Collector (The)	0 0		
	Arca (L')	0	0	
	Architects' Journal		0 0	
0003 8520	Architectural Digest	0	0 0	
0746 0554	Architecture	0	0	
	Architektur und Wohnen		0 0	
0004 198X	Arkitekten [Danemark]		0 0	0
	Art Aurea	0 0	0	
0004 3109	Art Direction	0 0		
	Baseline	0 0		
0007 7518	Byggekunst		0 0	0 0
	Costume	0 0		0
	Craft Arts International	0 0		
	Crafts Report (The).	0 0		
	Design Book Review	0 0		
	Design in Finland	0	0	
	Design Ink	0 0		
	Designer		0 0	
	Dress	0 0		
	Embroidery	0 0		
	Engineering	0	0	
0960 779X	Eye	0 0		0
0361 3453	Fine Woodworking	0 0		0
	Graphics World	0 0		
	Graphik		0 0	
	Häuser	0	0	
	Homes & Gardens	0	0	
	Interior Design	0 0	0	
	Ipari Forma		0 0	
	Issue	0 0		
	Issues in Architecture, Art and Design	0 0		
	Journal of Art & Design Education	0 0		
0888 7314	Journal of Decorative and Propaganda Arts (The)	0 0		0
	Journal of Popular Culture	0 0		
0023 3609	Konsthistorisk tidskrift	0 0		0 0
	Kunstforum International	0	0	
0108-4135	Living Architecture		0 0	0
	Magenta		0 0	
	Metropolitain Home [éd. anglaise]	0	0	
	Modern Painters	0 0		

ISSN	Titre	D A A	W I B	S K S
		A R B	D D C	K F S
		A T M	D Y C	B B F
		I I	I	
0358 3511	Muoto	0	0 0	0 0
0027 3996	Museum [English language ed.]	0 0 0		0
	New Zealand Crafts	0 0		
0142 6540	Oxford Art Journal (The)	0 0 0		0
	Pottery in Australia	0 0		
0953 6973	RIBA Journal	0	0	
	Rum og Form	0	0 0	
	Schöner Wohnen		0 0	
	SD: Space Design		0 0	
	Space & Place	0	0	
0895 7002	Stained Glass Quaterly	0 0 0		
0091 6641	Studio Potter (The)	0 0 0		
	Textiles Suisses	0	0	
	Women's Art magazine	0 0		0

CONCLUSION

A l'issue de ce travail, il semble souhaitable d'en établir un rapide bilan.

Malgré ses défauts et ses limites - en particulier on peut regretter que cette enquête n'ait pu porter sur tous les centres documentaires du domaine - cette enquête a été l'occasion d'expériences enrichissantes, autant sur le plan humain que professionnel, et d'une réflexion qui nous permet de formuler certaines propositions pour l'avenir.

Ainsi, après avoir constaté que les outils bibliographiques, d'origine anglo-américaine, ne correspondent que partiellement aux collections françaises, nous pensons qu'il serait souhaitable que les bibliothèques collaborent à la réalisation des outils bibliographiques de façon à permettre la prise en compte par ces outils de leur spécificité; c'est d'ailleurs l'orientation choisie par la Suède qui, plutôt que de réaliser des index nationaux, préférerait collaborer à la mise au point d'index internationaux.

Par ailleurs nous avons constaté, malgré l'absence d'une politique d'harmonisation, une répartition des collections relativement satisfaisante : pour aller plus loin dans cette voie il faudrait développer des outils propres à faciliter des décisions concertées.

Enfin nous avons remarqué que, dans le domaine des arts appliqués, la richesse des fonds iconographiques est en grande partie méconnue : il serait utile d'en dresser une cartographie qui compléterait celle des périodiques et des livres. Une documentation abondante et aisément accessible est d'autant plus souhaitable dans ce domaine qu'il comporte des enjeux économiques non négligeables.

BIBLIOGRAPHIE

1. L'évaluation :

1.1. BELLET, Harry. Art moderne et bibliographie : le dépouillement des périodiques et l'histoire de l'art du XXe siècle dans les répertoires bibliographiques. Rapport de synthèse. Paris : Bibliothèque Publique d'Information, Musée National d'Art Moderne, Centre Georges Pompidou, 1990. 60 p. BPI pratique. ISBN 2-902706-47-2.

1.2. BOWALLIUS, Marie-Louise. Planering och samordning av litteraturförvärv inom konstområdet : rapport från pilotprojekt för att utveckla en svensk Conspectus inom ämnesområdet konst. Stockholm : Kungliga Biblioteket, 1988. 65 p.

X 1.3. DUVERNOIS, Pierre, et al. Plans d'acquisition : le Conspectus à l'épreuve dans les bibliothèques universitaires. Bulletin des bibliothèques de France, 1988, t. 33, n° 5, p. 372-379.

X 1.4. FERGUSON, Anthony W., GRANT, Joan, RUTSTEIN, Joel S., The RLG Conspectus : its uses and benefits. College & research libraries, May 1988, 4, p. 197-205.

X 1.5. MATHESON, Ann. Conspectus in Europe. The LIBER quaterly, 1991, 3, vol. 1, p. 346-351.

1.6. TIRESIAS. Banques de données et banques d'images dans les sciences humaines et sociales. Brises, 1991, n°16, p. 37-58.

2. L'art et les arts appliqués :

2.1. BEAUMONT-MAILLET, Laure, et al. Vers une bibliothèque "nationale" des arts? Bulletin d'informations de l'Association des bibliothécaires français, 1er trimestre 1992, n°154, p. 33-60.

2.2. BRANZI, Andrea. A second swedish modernism? Form, 1989, 7, p. 26-27.

2.3. HILL, Thomas E. Artbibliographies Modern on Dialog : an update. Database, April 1992, p. 63-65.

2.4. MEES, Christopher. Design and Applied Art Index. Document interne de la réunion des bibliothèques d'art lors de la conférence de l'IFLA, Stockholm, 1990.

2.5. NOBLET, Jocelyn de. Design, le geste et le compas. Paris : Somogy, 1988. 240 p.

ANNEXE 1

Konstbiblioteket

La bibliothèque d'art de Stockholm (Konstbiblioteket) est un département des Musées d'art Nationaux Suédois (Statens Konstmuseer), l'organisme qui administre les trois musées : musée national (Nationalmuseum), musée d'art moderne (Moderna Museet) et le musée d'art asiatique (Östasiatiska Museet).

Konstbiblioteket est le centre de documentation pour le Nationalmuseum et pour Moderna Museet (Östasiatiska Museet a sa propre bibliothèque) et est également une bibliothèque ouverte aux journalistes, chercheurs et étudiants en histoire de l'art. Le grand public est autorisé à consulter la documentation sur place uniquement.

Son fonds comprend environ 250.000 volumes (livres d'art et catalogues d'exposition principalement) et une collection de 300 périodiques (dont 200 vivants).

Depuis 1984, la bibliothèque appartient au réseau LIBRIS et son catalogue est donc informatisé depuis cette date. Cependant le public ne dispose que de catalogues sur fiches.

Les revues sont signalées dans le catalogue LIBRIS, mais ne font l'objet d'aucun dépouillement. Il n'y a pas de base de données recensant les articles de périodiques des domaines artistiques¹.

La bibliothèque utilise les versions papier des bibliographies d'art les plus courantes : Art Index, Art Bibliographies Modern, Bibliographie de l'Histoire de l'Art, Répertoire d'Art et d'Archéologie, Répertoire International de la Littérature de l'Art, Design and Applied Art Index, Schrifttum für deutschen Kunst.

Elle n'utilise pas de CD-ROM et n'interroge pas les bases en ligne.

Par contre, elle possède un très riche fonds de coupures de presse (plus d'un million, classées par artistes et par expositions principalement), dont les plus anciennes datent des années 1880.

1 Depuis l'abandon en 1983 de "Konsthistorisk tidskrift" (cf Annexe 5), il n'y a plus d'index bibliographique suédois dans le domaine de l'art.

Le Bibliotekstjänst (BTJ) de Lund produit une base bibliographique qui est principalement destinée aux bibliothèques publiques. La bibliothèque d'art est abonnée à la version papier ("Svenska tidskriftsartiklar", mais ce ne peut être réellement considéré comme un instrument bibliographique du domaine artistique.

ANNEXE 2

BIBSAM

BIBSAM est depuis 1988, à la suite de DFI, le bureau de la Bibliothèque Royale pour la planification et la coordination nationales. Ses activités s'ordonnent autour des questions internationales (BIBSAM est le correspondant pour l'IFLA ou la FID), de la formation et de la formation permanente, de la standardisation et des statistiques, des aides financières (un budget annuel de 6.000.000 SEK est consacré à l'aide au développement des projets spécifiques) et des études spécialisées.

Entre autres études, BIBSAM a coordonné le projet-pilote Un Conspectus suédois dans le domaine de l'art.

ANNEXE 3

La classification SAB
Klassifikationssystem för Svenska Bibliotek

C'est une classification alphanumérique :

- A Livres et bibliothéconomie
- B Généralités et divers
- C Religion
- D Philosophie et psychologie
- E Education et enseignement
- F Linguistique
- G Littérature
- H Oeuvres littéraires
- I Art, musique, théâtre et film
 - ...
 - Ict Urbanisme
 - Icu Architecture paysagère
 - Id Sculpture
 - Ie Peinture
 - If Art graphique
 - Ih Artisanat d'art
 - Iha Ornementation
 - Ihb Design industriel
 - Ihc Art textile
 - Ihd Artisanat du bois
 - Ihe Artisanat du métal
 - Ihf Céramique et verre
 - Ihh Décoration intérieure
 - Ihk Histoire des costumes
- J Archéologie
- K Histoire
- L Biographie et généalogie
- M Ethnographie, anthropologie sociale et ethnologie
- N Géographie
- O Sociologie et législation
- P Technique, industrie et communications
 - ...
 - Pe Travail et industrie du métal
 - Pf Industrie de la pierre
 - Pg Verre, céramique, porcelaine
 - Ph Technique et industrie du bois
 - Pi Industrie papetière
- Q Economie et économie appliquée
- R Sport et jeux
- S Sciences militaires
- T Mathématiques
- U Sciences naturelles
- V Médecine
- X Partitions

Cette classification est utilisée par la plupart des bibliothèques suédoises.

ANNEXE 4

LIBRIS

En Suède, l'instrument principal de coopération entre les bibliothèques est LIBRIS (LIBRARY Information System); c'est un catalogue collectif, créé en 1970, auquel collaborent plus de 70 bibliothèques de recherche et bibliothèques spécialisées, en y versant leurs catalogues.

La Bibliothèque Royale est responsable de la maintenance du système et alimente la base avec la bibliographie nationale et le catalogue de ses acquisitions étrangères. La base reçoit également l'information bibliographique étrangère de Finnmarc (la bibliographie nationale finlandaise), BNB-marc, LC-marc et DB-marc. Pour les périodiques, LIBRIS est alimenté par les notices de l'ISDS.

LIBRIS est interrogé par environ 330 bibliothèques scandinaves pour identifier et localiser des documents. En 1992, la base compte plus de 3,3 millions de notices. Il se fait environ 60.000 transactions par jour.

Comme chaque bibliothèque a accès au catalogue des bibliothèques importantes, LIBRIS est également utilisé pour aider à une coopération "informelle" en matière d'acquisitions.

ANNEXE 5

Svensk konstvetenskaplig bibliografi = Bibliographie
suédoise du domaine artistique.

En 1983 a été publié le dernier numéro de l'index "Konsthistorisk tidskrift", correspondant au dépouillement des publications de 1980. Depuis, le service survit difficilement avec deux personnes employées à temps partiel, qui alimentent le fichier interne, interrogeable à distance ... par courrier. Le retard s'accumulant et le service périclitant, un projet de renouvellement est à l'étude. Il s'agit d'associer plusieurs établissements² concernés par l'art à un travail d'indexation commun, autour de LIBRIS ou d'un autre logiciel (Psilog comme la Bibliographie de l'Histoire de l'Art co-produite par l'INIST, par exemple).

Ce projet, encore naissant, s'orientera peut-être vers la collaboration internationale (participation à une publication internationale) plutôt que vers la création d'une base purement nationale.

² bibliothèque universitaire de Göteborg, bibliothèque de l'Académie Royale, Konstbiblioteket, Bibliothèque Royale, etc...

ANNEXE 6

Le Centre de Création Industrielle (CCI)

Créé en 1969 au Musée des Arts Décoratifs, le CCI est intégré dès 1972 dans la préfiguration du Centre National d'Art et de Culture. Il est un département³ qui assure la présentation de l'histoire et de l'évolution au 20e siècle de toutes les composantes du cadre de vie et de la création industrielle : architecture, architecture intérieure, urbanisme, design de produit, design graphique, communication visuelle, mode...

Le centre de documentation du CCI se compose d'une bibliothèque (15.000 ouvrages et 300 périodiques) et d'un service de recherche documentaire (dossiers sur les créateurs, base de données, fonds iconographique).

La base de données CCIDOC, sur MISTRAL, est riche d'environ 45.000 références bibliographiques, dont les 3/4 sont des références d'articles de périodiques.

Le CCI a élaboré un thésaurus spécialisé d'environ 2.000 termes, unique dans ce domaine.

Actuellement, le centre documentaire du CCI opère un rapprochement avec celui du MNAM.

Exemple de notice de CCIDOC :

```

*** Numero document =          1***          *** numero page          #          1#
RFM      : 990000000000116
FONDS    : PERIODIQUE
CODE     : P.PRO
PERIOD   : Design (GB) / n 493, janvier 1990
AUTEUR   : Shand (Charles)
TITRE    : Staying afloat
ANNEE    : 1990
LANGUE   : anglais
PAGES    : 36-38, ill.
MOTES    : design/profession/entreprise/marché du design
DATE     : 1992
LIEU     : GB/Europe
RES      : Quelques conseils aux petites et moyennes agences de design
          britanniques pour faire face à l'Europe 1992, surtout par le
          biais de fusions et de coopérations.
TITRE    : 01.12.91
PAGE--> +J . -J . RETURN

```

3 rattaché maintenant au Musée National d'Art Moderne.

PLAN DE CLASSEMENT DU CCI

AME = AMENAGEMENT DE L'ESPACE

ARC = ARCHITECTURE

ART = ART ET ARTISANAT

1. Bibliographie
2. Dictionnaire
3. Annuaire
4. Guide - Encyclopédie
5. Catalogue de vente
6. Iconographie - Maquette - Projet d'étudiant
7. Théorie de l'art
8. Histoire de l'art
9. Réalisation - Spectacle
10. Artiste - Artisan - Profession - Enseignement - Monographie
11. Economie - Sociologie de l'art
12. Art plastique - Peinture - Sculpture
13. Art décoratif - Décoration
14. Art populaire
15. Artisanat

COM = COMMUNICATIONS VISUELLES

1. Bibliographie
2. Dictionnaire
3. Annuaire
4. Guide
5. Publicité
6. Iconographie
7. Théorie de la communication
8. Histoire de la communication
9. Graphisme
10. Graphiste - Profession - Enseignement - Monographie
11. Economie - Sociologie
12. Couleur
13. Signe - Symbole - Ecriture - Signalétique - Signalisation
14. Illustration - Bande dessinée - Dessin - Presse - Caricature - Carte postale
15. Typographie - Gravure - Imprimerie
16. Technique appliquée - Informatique - Photographie - Cinéma - Film - Télévision - Vidéo - Edition
17. Affiche
18. Image de marque - Design manual - Conditionnement

PRO = PRODUCTION INDUSTRIELLE

1. Bibliographie
2. Dictionnaire
3. Annuaire
4. Guide - Encyclopédie
5. Catalogue de vente
6. Iconographie - Maquette - Projet d'étudiant
7. Théorie - Processus de création - Etude de la forme - Anatomie - Ergonomie
8. Histoire - Développement industriel - Histoire du produit
9. Design de produit - Production industrielle
10. Designer - Profession - Enseignement - Monographie

- 11. Economie - Consommation - Sociologie du produit - Sociologie industrielle - Sociologie du travail - Propriété industrielle
- 12. Aménagement intérieur - Mobilier
- 13. Technologie - Science de l'ingénieur - Norme - Brevet - Industrie - Matériau
- 14. Bricolage
- 15. Technologie nouvelle - Robotique - Informatique - Télématicque - Bureautique - Télécommunication

SCH = SCIENCES HUMAINES

SCT = SCIENCES ET TECHNIQUES

US = USUELS

ANNEXE 7

EXEMPLES DE NOTICES DES INDEX BIBLIOGRAPHIQUESExemple de notice de Design and Applied Art Index :**Furniture: Sweden**

Scandinavia in India. *Soumitri Varadarajan*. *Inside Outside* no.79 (Apr/May 1991) pp.178-181 illus.

Discusses briefly the history of furniture design in Sweden and Denmark, and notes the influence of Scandinavian furniture design principles on Indian design.

Furniture: Sweden: Designers

see

Axelsson, Ake
Wallen, Pia

Furniture: Sweden: History: c1900-1940

Furniture art or a machine to sit on? Swedish furniture design and radical reforms. *Gunilla Frick*. *Scandinavian Journal of Design History* vol.1 (1991) pp.77-106 illus.

A detailed study of developments in Swedish furniture design from the beginning of the twentieth century until the late 1930s. Considers the influence of Svenska Slöjdföreningen (the Swedish Society of Industrial Design), with the founding of its employment agency (Förmedlingsbyran) and the Home Exhibition of 1917. Looks at the role and influence of Gregor Paulsson, director of Svenska Slöjdföreningen from 1920-1933, and examines the importance of the Stockholm Exhibition of 1930 and the AB Svenska Möbelfabrikerna 1933 exhibition 'The Modern Home'. Parallel developments in Denmark and Finland are also discussed. Architects and designers whose work is featured include Carl Westman, Axel Kandell, Carl Malmsten, Carl Hörvik, Uno Åhrén and Axel Larsson.

Furniture: Switzerland: Designers

see

Panton, Verner

Exemple de notice d'Art Index :**Furniture, Finnish**

This year's furniture and products from abroad. il (pt col) *Abitare* no290:228-31 N '90

Furniture, French

Antiques [Regence furniture] R. Beilly. col il *Inter Des* 61:98 D '90

Armoire. bibl col il *Metrop Mus Art Bull* 48:33-4 Fall '90

By Napoleon obsessed [world's finest collection of Empire furniture] J.-C. Suarès. il (pt col) por *Connaissance* 220:108-12# S '90

From Japanese box to French royal furniture. O. Impey and J. Whitehead. bibl f il (pt col) *Apollo* ns 132:154-65 S '90

Late seventeenth- and early eighteenth-century French designs for upholstered furniture. P. Fuhring and A. Ratzki-Kraatz. bibl f il *Furnit Hist* 25:42-60 '89

Un meuble aux ombellifères d'Emile Gallé au Musée des Beaux-Arts de Lyon. P. Thiébaud. bibl f il (pt col) *Rev Louvre Mus Fr* 40 no4:299-306 '90

Meubles royaux récemment acquis à Versailles. 1985-1989. C. Baulez and others. bibl f il (pt col) *Rev Louvre Mus Fr* 40 no2:94-112 '90

Ors et decors [Jean Lupu, antiquaire rue du Faubourg-Saint-Honoré, Paris] P. Seulliet. col il *Connaiss Arts* no457:86-93 Mr '90

This year's furniture and products from abroad. il (pt col) *Abitare* no290:232-7 N '90

Value judgments: decline and fall—American Empire: veneer today, gone tomorrow? E. Jenkins. il *Art Antiqu* 8:43-4+ Ap '91

Furniture, German

See also

Biedermeier

Exemple de notice d'Art Bibliographies Modern :

Furniture: Finland

see 01580 Turning Japanese

Furniture: France

02114 Imaginarius butorok: Francia design az Iparművészeti Múzeumban (Imaginary furniture: French design at the Museum of Applied Art). Judit Acsay. *Új Művészet* (Hungary), vol. 2, pt. 2 (Feb. 1991), p. 57-8, 1 illus.

Describes some of the exhibits on display at the Museum, including designs for furniture by Pascal Morgue, Christian Duc, Philippe Strack, Sylvian Dubisson, and the partnership of M. Bonetti and E. Garouste. The author discusses the individual qualities of each artist's designs, their suitability or otherwise for their function as furnishings, and the elements of satire and fantasy that creep into the exhibition.

see 00927 Paris match

see 01210 Pierre Chareau dans ses meubles: Pierre Chareau according to his furniture.

see 01584 Pause

see 02145 Duo sur Canape: Duo on a canape.

see 02407 Unity in art

Furniture: Germany

02115 Ein Stuhl macht Karriere: der Bauhaus Stahlrohrstuhl und seine Folgen (The life of a chair: the Bauhaus tubular steel chair and its consequences). Roland Meinel. *Kunst+Unterricht* (Germany), no. 152 (May 1991), p. 48-51, 8 illus, bibliog.

An investigation of Marcel Breuer's famous Wassily chair, made of tubular steel and constructed at the Bauhaus in 1925-26, and its equally celebrated successors. The author sees these chairs as a paradigm of the relationship between design and society throughout the century. This chair saw the first use of tubular steel in domestic design, a use which led to more recent designs, such as those of Alessandro Mendini, Shiro Kuramata, Mario Botta, Siegfried Michael Synuga and Rainer Lohse.

see 01940 German Expressionism, primitivism and modernity

see 03000 Bare essentials

ANNEXE 8

ASSOCIATIONS, BIBLIOTHEQUES, INSTITUTIONS
DU DOMAINE DES ARTS APPLIQUES

1 - En France :

Association des Designers dans les Métiers de l'Art et de l'Industrie
 32, rue de Paradis
 75484 Paris

Agence pour la Promotion de la Création Industrielle
 48, rue Saint-Sabin
 75011 Paris

Bibliothèque des Arts Graphiques
 78 rue Bonaparte
 75006 Paris
 Documents sur l'histoire et les techniques de l'imprimerie et du livre, l'illustration, la publicité, le design.

Centre Technique du Bois et l'Ameublement
 10 av. de Saint-Mandé
 75012 Paris

Confédération Française des Métiers d'Art

Conservatoire National des Arts et Métiers
 Bibliothèque
 292, rue Saint-Martin
 75121 Paris

Ecole Nationale Supérieure des arts décoratifs
 Bibliothèque
 31 rue d'Ulm
 75005 Paris
 Départements d'arts plastiques, de design, de graphisme, de communication visuelle, d'informatique et art.

Fédération Française du Design Global
 25, rue de la Bienfaisance
 75008 Paris

Institut Français du Design Industriel
 53, rue de Ponthieu
 75008 Paris

Institut National de la Propriété Industrielle
 26 bis, rue Saint-Petersbourg
 75008 Paris

Centre National des Arts plastiques et
 Délégation aux Arts plastiques
 Service de documentation
 27 av. de l'Opéra
 75001 Paris

Société des Artistes Décorateurs
av. Winston Churchill
75008 Paris

Syndicat National des Architectes d'Intérieur
57, boul. Richard Lenoir
75011 Paris

Syndicat National des Créateurs Textiles et Impression
12, rue Henner
75009 Paris

Syndicat National des Graphistes
25, rue de la Bienfaisances
75008 Paris

Syndicat National des Peintres-Illustrateurs
11, rue Chabalais
75002 Paris

Syndicat National des Stylistes pour l'Industrie
12 rue d'Anjou
75008 Paris

Union Française des Designers Industriels
101, av. Raymond-Poincaré
75016 Paris

Valorisation de l'Innovation dans l'Ameublement
10, place Sainte-Opportune
75001 Paris

Les écoles d'art appliqué sont parfois dotées de centres de documentation. On en trouvera le recensement dans :

COMITE NATIONAL DE L'ENSEIGNEMENT DE LA CONCEPTION DE PRODUITS. Guide 1988 des enseignements du design en France : design de produits, design graphique, design de l'environnement, architecture intérieure, architecture navale, style automobile, stylisme de mode, textile. Réalisé par le Centre de Création Industrielle/CCI, Centre Georges Pompidou. Paris : CCI, 1988. 81 p. ISBN 2-85850-364-8.

2 - A l'étranger :

Det Danske Kunstindustrimuseum
Bibliotek
Bredgade 68,
1260 Copenhagen

Design-Bibliotek
Rat für Formgebung
Ludwig-Erhard-Anlage 1,
6000 Frankfurt 1

Design Center Stuttgart
Designbibliotek

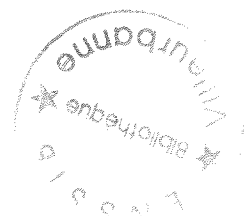

Kienestr. 18, Postfach 831
7000 Stuttgart

The Design Council (The Press and Publicity Department)
28 Haymarket
London SW1 Y4SU
Getty Center for the History of Art and the Humanities
Library
401 Wilshire Bd, Suite 400,
Santa Monica, CA 90401-1455

Österreichisches Museum für angewandte Kunst
Bibliotek
Stubenring 5,
1010 Wien

Victoria and Albert Museum
South Kensington
London SW7 2RL

3 - Institutions internationales :

Association Internationale des Arts Plastiques
1 rue Miollis
75015 Paris

Bureau of European Designers Associations
c/o ADI via Montenapoleone 18
20121 Milano

International Council of Graphic Design Associations
12 Blendon Terrace
Plumstead Common
London SE 18 7RS

International Council of Societies of Industrial Design
Kluuvikatu I.D.
00100 Helsinki

L'ICSID et l'ICOGRADA ont publié en 1980 World Design Sources Directory qui répertorie 250 organismes et donne des informations sur leur statut, leurs buts, leurs activités, leurs publications et documentation.

International Federation of Interior Designers
Keisergracht 321
Postbox 19610
1000 GP Amsterdam

Institut Européen de Design

Union Internationale des Architectes
51 rue Raynouard
75016 Paris

World Crafts Council
401 Park Avenue South
New York N.Y. 10016



9595036